

GEBRUIKSAANWIJZING

Maxi Move



WAARSCHUWING

Lees, om letsel te voorkomen, altijd de gebruiksaanwijzing en bijbehorende documenten voordat u het product gaat gebruiken.



Het is verplicht om de gebruiksaanwijzing te lezen

Beleid met betrekking tot het ontwerp en auteursrecht
® en ™ zijn handelsmerken van de Arjo-bedrijvengroep.
© Arjo 2021.

Wij voeren een beleid van continue verbetering en behouden ons daarom het recht voor ontwerpen zonder voor aankondiging te wijzigen. Het is niet toegestaan de inhoud van deze publicatie zonder toestemming van Arjo geheel of gedeeltelijk te kopiëren.

Inhoud

Algemene informatie	5
Voorwoord	5
Definities die gebruikt worden in deze handleiding	5
Informatie over de fabrikant	5
Beoogd gebruik	5
Voorwaarden	6
Levensduur	6
Advies over het vereiste aantal zorgverleners bij transfers	6
Veiligheidsinstructies	7
Gebruikte symbolen	7
Overwegingen m.b.t. thuiszorg	8
Omschrijving hulpmiddel/functies	9
Onderdelen waarnaar in deze handleiding wordt verwezen	9
Tiljukken	10
Tilbanden	11
Bedieningselementen en functies	13
Bedieningshandset	13
Bedieningspaneel	13
Stopknop (rood):	13
Aanknop (groen)	13
Nooddaling	14
Automatische uitschakeling	14
Anti-beknellingsysteem	14
Batterij-indicator	14
Slaapstand	14
Gebruiksteller	15
Verstelbaar onderstel	15
Remmen zwenkwielen	15
Tilarm en tiljukken/juk voor liggend tillen	15
Het gebruik van uw MAXI MOVE	16
Voordat u de zorgvrager benadert	16
Elektrisch verstelbaar onderstel	16
MAXI MOVE Snelkoppeling	16
Het tiljuk testen	17
Het gebruik van het kanteljuk	18
Transfer vanaf een stoel	18
Uit bed tillen	19
Transfer vanaf de vloer	21
Elektrisch kanteljuk	22
Onderhoud van het elektrische kanteljuk	23
Het gebruik van het tiljuk voor tilbanden met lusbevestiging	23
Transfer vanaf een stoel	24
Uit bed tillen	25
Van de vloer tillen	25
Het gebruik van het juk voor liggend tillen	25
Het gebruik van de band voor liggend tillen	25
Het gebruik van de bandenstretcher	27
Weegunit	30
Weegunit informatie	30
Etiketten/zegels alleen bij EC-units	30
Herijking	30
Symbolen/functies op de display	30
Waarschuwing overbelasting	31
Methode A - wegen voordat de zorgvrager in de tilband zit	31
Methode B – wegen terwijl de zorgvrager al in de tilband zit	32
Meeteenheden	33

Inhoud

Weegunit – verkorte handleiding	34
Batterij opladen	36
Batterij	36
Verwijderen van de batterij	36
Opladen van de batterij	36
Veilig gebruik van batterij en batterijlader	37
Onderhoud van uw MAXI MOVE	38
Tilbanden reinigen en onderhouden	38
De tillift reinigen, desinfecteren en onderhouden	38
Zichtbaar vuil verwijderen	38
Reiniging	38
Desinfectie	39
Verplichte dagelijkse controles	40
Periodieke test	40
Onderhoudsadvies	40
Problemen oplossen	41
Etiketten	42
Technische specificaties	43
Afmetingen tillift	44
Afmetingen tillift	45
Appendix – Configuraties zwaartekrachtcode weegunit	46
Configuratie zwaartekrachtcode bekijken	46
Elektromagnetische compatibiliteit	47
Elektromagnetische naleving	47
Elektromagnetische emissies	47
Elektromagnetische immuniteit	48

Algemene informatie

Voorwoord

Hartelijk dank voor uw aanschaf van een Arjo product.

Wij streven ernaar zoveel mogelijk aan uw wensen tegemoet te komen door alleen kwaliteitsproducten te leveren. Tevens zorgen wij voor goede opleidingsmogelijkheden waardoor uw personeel optimaal gebruik kan maken van de mogelijkheden die elk Arjo product biedt.

Neem contact met ons op als u meer informatie nodig hebt, een onverwacht incident wilt melden of hulp nodig hebt bij het instellen, gebruiken of onderhouden van uw Arjo product.

Als er een ernstig incident optreedt, gerelateerd aan dit medische hulpmiddel, dat invloed heeft op de gebruiker of de zorgvrager, dan moet de gebruiker of de zorgvrager het incident melden aan Arjo. In de Europese Unie moet de gebruiker ernstige incidenten bovendien melden aan de bevoegde instantie in de lidstaat waar hij of zij verblijft.

Alle verwijzingen naar de zorgvrager in deze "Gebruiksaanwijzing en onderhoudsinstructies" hebben betrekking op de persoon die opgetild wordt. De verwijzingen naar de zorgverlener hebben betrekking op de persoon die de MAXI MOVE bedient.

De methoden die in deze gebruiksaanwijzing worden beschreven voor het bevestigen van de tilband en het tillen van liggende zorgvragers kunnen worden toegepast, ongeacht of de zorgvrager op bed of op de grond ligt.

Dit geldt ook voor het tillen van een zorgvrager uit een stoel; hier worden dezelfde technieken gebruikt als wanneer een zorgvrager uit een rolstoel of zittend op een bedrand wordt getild.

OPMERKING: Bij iedere individuele zorgvrager moet bekeken worden of de hulp van een tweede zorgverlener nodig is om de zorgvrager te ondersteunen.

Deze instructies gelden met name voor de tilbanden met bevestigingsclips in combinatie met het 4-punts kanteljuk en de tilbanden met bevestigingslussen in combinatie met het tiljuk voor tilbanden met lusbevestiging. De methoden en technieken die zijn beschreven voor het manuele kanteljuk, kunnen ook worden gebruikt voor het elektrische kanteljuk.

Definities die gebruikt worden in deze handleiding

WAARSCHUWING:

Betekent: Het niet begrijpen en naleven van deze instructies kan letsels bij uzelf en anderen veroorzaken.

LET OP:

Betekent: Het niet opvolgen van deze voorschriften kan schade aan het product opleveren.

OPMERKING:

Betekent: Dit is belangrijke informatie m.b.t. het juiste gebruik van de apparatuur.

Informatie over de fabrikant

Arjo AB
Hans Michelsengatan 10
211 20 Malmö
SWEDEN

Beoogd gebruik

WAARSCHUWING: Arjo adviseert met klem om bij de hulpmiddelen en andere door Arjo geleverde producten en accessoires alleen Arjo onderdelen te gebruiken die voor dat doel zijn ontworpen; dit om letsel door het gebruik van ongeschikte onderdelen te voorkomen. Niet-geautoriseerde wijzigingen aan Arjo hulpmiddelen kunnen de veiligheid ervan aantasten. Arjo is niet verantwoordelijk voor ongelukken, incidenten of onvoldoende prestaties van apparatuur ten gevolge van ongeoorloofde aanpassingen aan haar producten.

De MAXI MOVE is een verrijdbare passieve tillift met een tiljuk.

De MAXI MOVE maakt deel uit van een serie kwaliteitsproducten die is ontworpen om de taak van zorgverleners te verlichten in ziekenhuizen en andere zorginstellingen, inclusief thuiszorgomgevingen, in situaties waarbij de zorgvrager/bewoner:

- rolstoelgebonden is
- zichzelf in het geheel niet kan ondersteunen
- niet kan staan zonder hulp en zijn/haar eigen gewicht zelfs niet gedeeltelijk kan dragen;
- in de meeste situaties afhankelijk is van de zorgverlener.

Of waar de zorgvrager:

- passief is
- bijna of geheel bedlegerig is
- vaak stijf is of verstijfde gewrichten heeft
- totaal afhankelijk is van de zorgverlener.

De MAXI MOVE dient altijd te worden bediend door een gekwalificeerde zorgverlener volgens de instructies in deze gebruiksaanwijzing.

De MAXI MOVE is bedoeld voor gebruik met Arjo tilbanden. Gebruik uitsluitend door Arjo geleverde tilbanden en het juk voor liggend tillen die speciaal zijn ontworpen voor gebruik met de MAXI MOVE.

De MAXI MOVE die voorzien is van een optionele zwenkwiel van extra lage hoogte is niet bedoeld voor gebruik op tapijt.

Algemene informatie

Voorwaarden

- Verzorg en onderhoud dit hulpmiddel volgens de 'Gebruiksaanwijzing' en het 'Preventief onderhoudsschema'.
- Het hulpmiddel wordt onderhouden volgens de minimumeisen zoals die in het 'Preventief onderhoudsschema' staan.
- Service en productonderhoud volgens de vereisten van Arjo moeten van start gaan zodra de zorgvrager het hulpmiddel gaat gebruiken.
- Het hulpmiddel dient alleen te worden gebruikt waarvoor het is bedoeld en alleen binnen de gepubliceerde beperkingen. Alleen door Arjo aangegeven reserveonderdelen mogen worden gebruikt.

Levensduur

- Onder de volgende voorwaarden bedraagt de verwachte levensduur van uw Arjo-tillift en de bijbehorende accessoires tien jaar vanaf de fabricagedatum:
- De verwachte levensduur van tilbanden is ongeveer twee jaar vanaf de aankoopdatum.
- Deze levensduur geldt alleen als de tilbanden worden gereinigd, onderhouden en gecontroleerd volgens de 'Arjo instructies voor tilbanden', de 'Gebruiksaanwijzing' en het 'Preventief onderhoudsschema'.
- De verwachte levensduur van andere vervangbare artikelen, zoals batterijen, zekeringen, lampen, gelvullingen, filters, afdichtkits, matrassen, hefbanden, gepolsterde hoezen, riemen en koorden, is afhankelijk van de verzorging en het gebruik van deze artikelen.















Vervangbare artikelen moeten worden onderhouden volgens de gepubliceerde Gebruiksaanwijzing en het 'Schema voor preventief onderhoud'.

Advies over het vereiste aantal zorgverleners bij transfers

De passieve en actieve tilliften van Arjo zijn ontworpen voor veilig gebruik door één zorgverlener. In bepaalde omstandigheden - bijvoorbeeld bij obese zorgvragers of zorgvragers die moeilijk hanteerbaar zijn of contracturen hebben - kan het echter noodzakelijk zijn de transfer met twee zorgverleners uit te voeren. Het is de verantwoordelijkheid van de zorginstelling of een arts om te bepalen of een transfer beter door één zorgverlener of door twee zorgverleners kan worden uitgevoerd. Dit is bijvoorbeeld afhankelijk van de taken van een zorgverlener, het gewicht van de zorgvrager, de omgeving en de kennis en vaardigheden van de zorgverlener(s).

Veiligheidsinstructies

Gebruikte symbolen

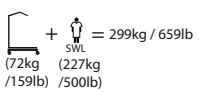
Symbolen	Verklaring symbolen
	Bij dit symbool staan de fabricagedatum en het adres van de fabrikant vermeld.
	Dit symbool geeft aan dat de producten voldoen aan Europese richtlijn medische hulpmiddelen.
	CE-markering die conformiteit aanduidt met de geharmoniseerde wetgeving van de Europese Unie. Afbeeldingen duiden toezicht van de Notified Body aan.
	Metrologieaanduiding, duidt op conformiteit met Richtlijn 2014/31/EU (NAWI) - voor weegunits geproduceerd na 20 april 2016. (Alleen voor weegunits van Klasse III) jj = jaar XXXX = nummer Notified Body
	Duidt aan dat het product een medisch hulpmiddel is in overeenstemming met EU-verordening betreffende medische hulpmiddelen 2017/745.
	Dit symbool duidt NRTL-certificering door TÜV SÜD aan.
	Dit symbool duidt certificering door TÜV SÜD aan.
	Bij dit symbool staat het artikelnummer van de fabrikant vermeld.
	Bij dit symbool staat het serienummer van de fabrikant vermeld.
	Afgedankte elektrische en elektronische apparatuur (AEEA) – gooi dit product niet weg bij het gewone huishoudelijke of commerciële afval.
	Deze symbolen verwijzen naar de <i>Gebruiksaanwijzing</i> .
	Dit symbool duidt een type BF toegepast onderdeel aan.
	Dit symbool wijst op het risico van beknelling.
	Dit symbool duidt een weegunit aan.
	Dit symbool duidt aan dat de weegunit een niet-automatisch instrument is; nauwkeurigheidsklasse 3.
SWL	Safe Working Load (Veilige tilbelasting) is de maximale belasting waarbij een veilige werking van de tillift is gegarandeerd.
	Maximaal totaalgewicht van het hulpmiddel (inclusief veilige tilbelasting).
Verband houdend met de batterijlader	
Raadpleeg Wandgemonteerde batterijlader – Gebruiksaanwijzing 001-24257-**.	

Veiligheidsinstructies

Voordat u uw MAXI MOVE in gebruik neemt, moet u zichzelf vertrouwd maken met de verschillende onderdelen die worden weergegeven in Afb. 3 en andere afbeeldingen. Lees vervolgens deze gebruiksaanwijzing in zijn geheel zorgvuldig door, voordat u uw MAXI MOVE gaat gebruiken. De informatie is niet alleen van essentieel belang voor het juiste gebruik en onderhoud, maar ook voor optimale bescherming en prestaties van dit hulpmiddel. Veel informatie uit deze handleiding is van belang voor uw eigen veiligheid. Daarom is het nodig dat u de handleiding goed doorleest en begrijpt om eventueel persoonlijk letsel te voorkomen. Als de gebruiksaanwijzing informatie bevat die u verwarrend of onduidelijk vindt, neem dan contact op met uw Arjo vertegenwoordiger (zie de telefoonnummers op de laatste pagina van deze gebruiksaanwijzing).

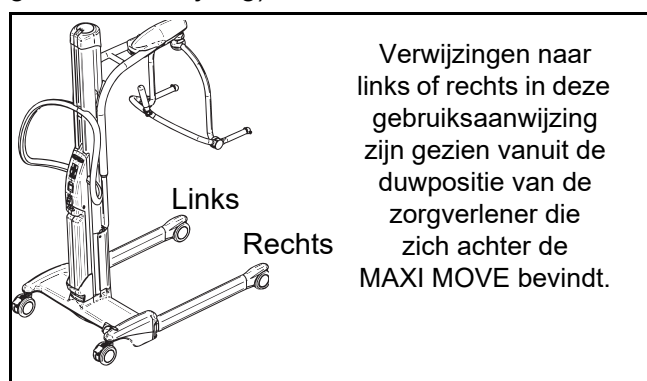

Afb. 2

Dit hulpmiddel is ontworpen en gefabriceerd met het oog op probleemloos gebruik. Het hulpmiddel bevat echter onderdelen die bij regelmatig gebruik aan slijtage onderhevig zijn.

LET OP: Sommige onderdelen zijn van essentieel belang voor de veilige werking van de tillift. Ze moeten regelmatig worden geïnspecteerd en onderhouden. Zo nodig moeten ze worden vervangen.

Zie ook het hoofdstuk 'Onderhoud van uw MAXI MOVE'.

LET OP: Gebruik uitsluitend de tilbanden van Arjo die speciaal voor de MAXI MOVE zijn ontworpen.

WAARSCHUWING: Voordat u de MAXI MOVE gebruikt, moet de zorgvrager door een gekwalificeerde zorgverlener klinisch worden onderzocht op geschiktheid voor transfers, onder andere vanwege het feit dat bij transfers aanzienlijke druk op het lichaam van de zorgvrager wordt uitgeoefend. Een transfer die wordt uitgevoerd terwijl het niet zou mogen, kan de gezondheidstoestand van de zorgvrager schaden.

WAARSCHUWING: Ook zorgvragers die lijden aan spierspasmus kunnen met de MAXI MOVE worden opgetild en verplaatst, mits de benen goed worden ondersteund om het risico op vallen en verwonding te voorkomen.

WAARSCHUWING: Zorg dat de MAXI MOVE niet zwaarder wordt belast dan het toegestane gewicht voor het onderdeel/de accessoire met het laagste tilvermogen om letsel van de zorgvrager te voorkomen. Indien de maximale belasting tussen verrijdbare tillift, tiljuk en accessoire (bijvoorbeeld een tilband) afwijkt, dient altijd de laagste maximale belasting gebruikt te worden.

Wees voorzichtig bij het handmatig tillen van een tiljuk, een juk voor liggend tillen etc., om letsel te voorkomen.

Til de complete tillift nooit met de hand.

LET OP: De MAXI MOVE en bijbehorende accessoires zijn volgens hoge maatstaven gefabriceerd. Berg de Maxi Move en de accessoires echter niet op in een vochtige of natte ruimte.

Besproei de MAXI MOVE en/of de bijbehorende accessoires (m.u.v. de tilbanden of Arjo hulpmiddelen die zijn goedgekeurd voor gebruik in vochtige omgevingen) nooit met water. Gebruik het hulpmiddel en de accessoires dus niet onder de douche.

WAARSCHUWING: Zorg dat u de werking van de verschillende bedieningsknoppen en functies van de tillift kent, voordat u een zorgvrager gaat verplaatsen met de MAXI MOVE. Ook is het raadzaam de werking van functies eerst te inspecteren.

De MAXI MOVE is leverbaar met allerlei optionele accessoires. Deze worden niet allemaal in deze gebruiksaanwijzing genoemd en beschreven. Is uw MAXI MOVE voorzien van een tiljuk of een ander hulpmiddel, zoals een juk voor liggend tillen, lees dan behalve deze gebruiksaanwijzing ook altijd de bijbehorende, aanvullende gebruiksaanwijzing, voordat u de tillift in gebruik neemt.

Dit hulpmiddel dient uitsluitend te worden bediend door de zorgverlener. Bedieningsfuncties mogen niet worden bediend door de zorgvrager. Bij sommige zorgvragers kan de hulp van een tweede zorgverlener nodig zijn.

Overwegingen m.b.t. thuiszorg

WAARSCHUWING: De MAXI MOVE is niet bedoeld voor gebruik door kinderen. Dit zou ernstig letsel kunnen veroorzaken.

OPMERKING: Bij blootstelling van de MAXI MOVE aan een dier, dient het apparaat grondig gereinigd te worden. Dierenhaar in het apparaat kan de prestaties van het product aantasten.

WAARSCHUWING: Dit product bevat kleine onderdelen die bij inslikken of inhaleren ernstig gevaar kunnen veroorzaken bij kinderen.

Omschrijving hulpmiddel/functies

Onderdelen waarnaar in deze handleiding wordt verwezen

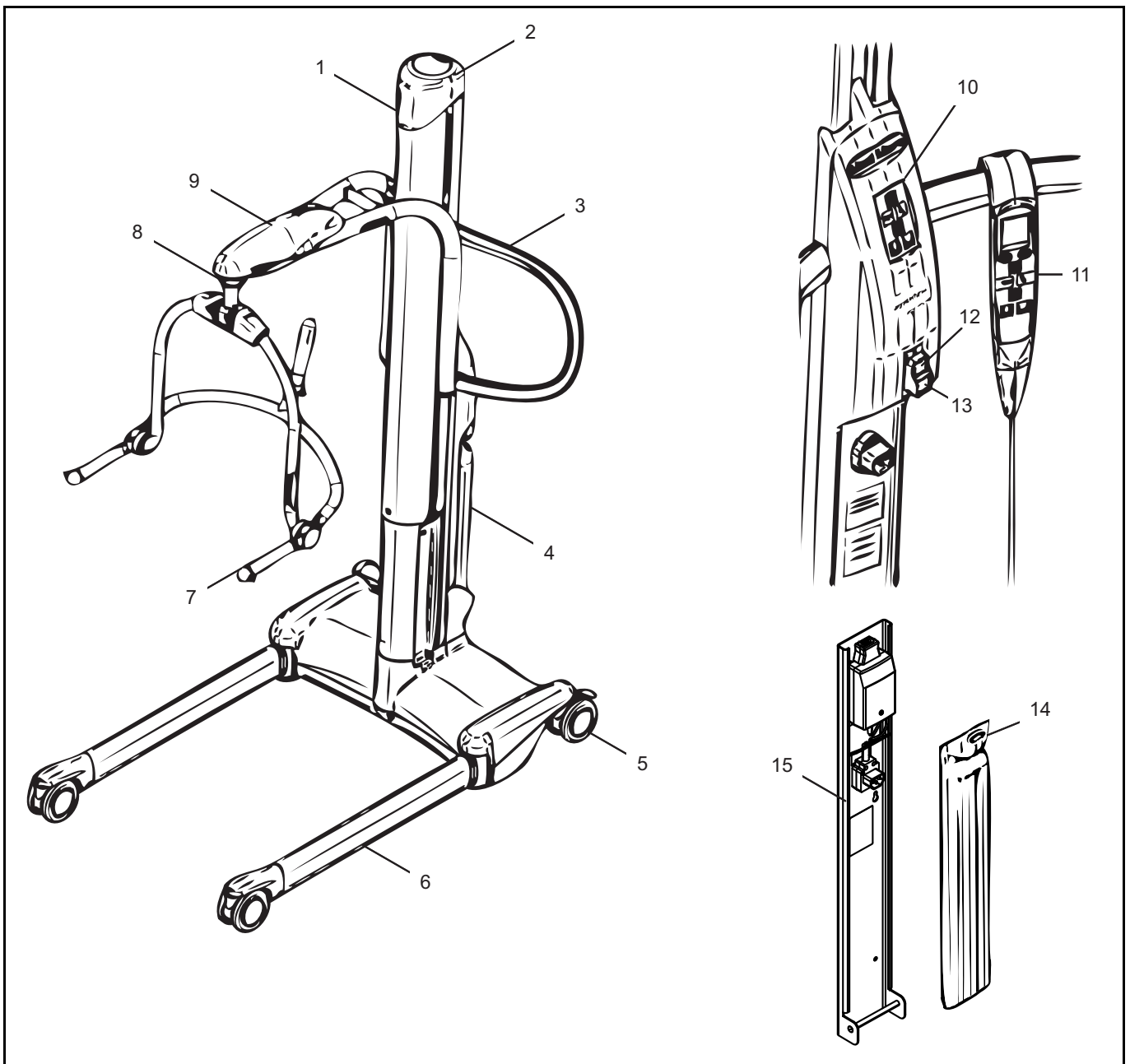

Afb. 3

- | | |
|--|---|
| 1) Mast | 13) Aanknop |
| 2) Afdekkap | 14) Vrijgaveknop van batterij |
| 3) Duwbeugel | 15) Batterijlader |
| 4) Batterij | 16) 2-punts plat tiljuk voor een loopvest met lusbevestiging (indien aanwezig)* |
| 5) Zwenkwieien met rem | 17) 2-punts tiljuk voor tilbanden met lusbevestiging (indien aanwezig)* |
| 6) Verstelbaar onderstel | 18) 4-punts tiljuk voor tilbanden met lusbevestiging (indien aanwezig)* |
| 7) Manueel kanteljuk medium (indien aanwezig)* | 19) Manueel kanteljuk small (indien aanwezig)* |
| 8) Snelkoppeling | 20) Elektrisch kanteljuk medium (indien aanwezig)* |
| 9) Tilarm | 21) Elektrisch kanteljuk large (indien aanwezig)* |
| 10) Bedieningspaneel | 22) Juk voor liggend tillen (indien aanwezig)* |
| 11) Afstandsbediening | |
| 12) Stopknop | |

* Zie pagina 10 en 11 voor meer informatie.

Omschrijving hulpmiddel/functies

Tiljukken

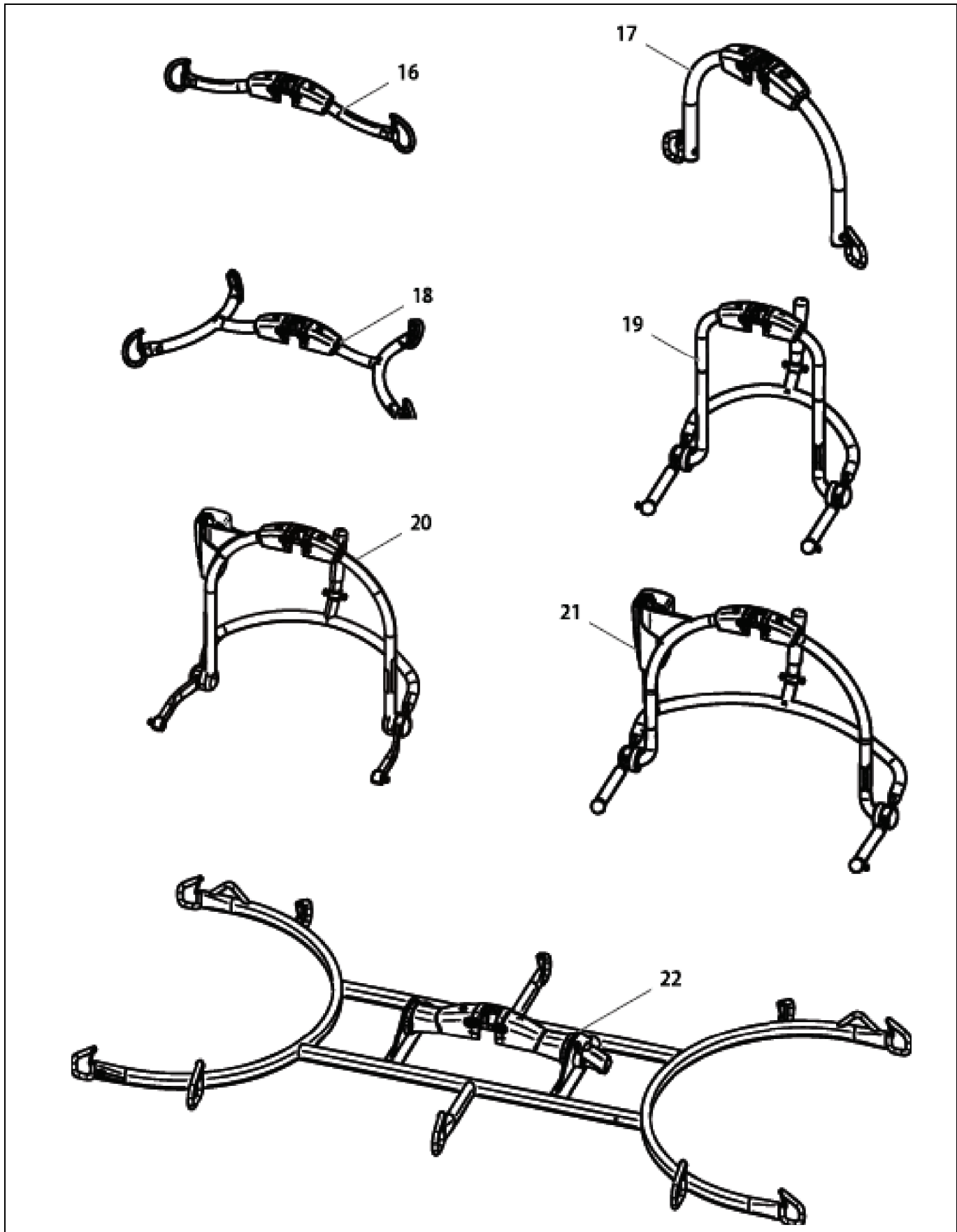

Afb. 4

Omschrijving hulpmiddel/functies

Naam		Beoogd gebruik
7	Manueel kanteljuk medium	4-punts kanteljuk voor transfers vanuit een zittende naar een liggende positie met behulp van een Arjo-tilband met clipbevestiging. Bedoeld voor gebruik met de Arjo-snelkoppeling.
16	2-punts plat tiljuk	2-punts tiljuk wordt gebruikt voor transfers vanuit verschillende posities met behulp van het Arjo-loopvest met lusbevestiging. Bedoeld voor gebruik met de Arjo-snelkoppeling.
17	2-punts tiljuk (700-19303)	
18	4-punts tiljuk (700-19331)	4-punts tiljuk wordt gebruikt voor transfers vanuit verschillende posities met behulp van Arjo-tilbanden met lusbevestiging. Bedoeld voor gebruik met de Arjo-snelkoppeling.
19	Manueel kanteljuk small	4-punts kanteljuk voor transfers vanuit een zittende naar een liggende positie met behulp van een Arjo-tilband met clipbevestiging. Bedoeld voor gebruik met de Arjo-snelkoppeling.
20	Elektrisch kanteljuk medium (700.19311)	
21	Elektrisch kanteljuk large (700.19316)	
22	Juk voor liggend tillen	Het inklapbare juk voor liggend tillen van de Maxi Move is bedoeld voor gebruik bij liggende transfers in combinatie met een band voor liggend tillen, een bandenstretcher of een schepbrancard

Afb. 5

Tilbanden

De standaardserie MAXI MOVE tilbanden zijn geschikt voor een gewicht tot 227 kg (500 lb) met de korte tilarm en een gewicht tot 130 kg (287 lb) met de lange tilarm. Het manueel kanteljuk small voor kinderen is geschikt voor een gewicht tot 125 kg (275 lb). Alle tilbanden zijn voorzien van gekleurde biezen voor de maatbepaling en de tilbanden voor lusbevestiging hebben verschillende gekleurde lussen. De volgende kleurcodering van de biezen wordt gebruikt:

Kindermaten:

- Grijs - Extra Extra Small - XXS
- Bruin – Extra Small – XS
- Rood – Small – S

Standaardmaten:

- Geel – Medium – M
- Groen - Large - L
- Paars – Large Large – LL
- Blauw – Extra Large – XL
- Terracotta - Extra Extra Large - XXL

Controleer de veilige tilbelasting (SWL) aan de hand van het etiket op de tilband.

Op het etiket op het tiljuk staat aangegeven welke kleur bij welke maat hoort (zie 'Etiketten').

Verschillende speciale tilbanden zijn als accessoires verkrijgbaar. Neem hiervoor en voor speciale maten tilbanden contact op met Arjo.

Raadpleeg de Gebruiksaanwijzing en onderhoudsinstructies voor tilbanden voor meer informatie over compatibiliteit, gebruik en installatie van tilbanden.

WAARSCHUWING: Gebruik uitsluitend door Arjo geleverde tilbanden en het juk voor liggend tillen die speciaal zijn ontworpen voor gebruik met de MAXI MOVE, om het risico op vallen en letsel te voorkomen. De afgebeelde tilbanden (zie Afb. 6) laten zien hoe de verschillende tilbanden en het juk voor liggend tillen van Arjo eruitzien.

Als u Arjo Flites (disposable tilbanden) met de MAXI MOVE wilt gebruiken, lees dan vóór gebruik deze gebruiksaanwijzing én de afzonderlijke gebruiksaanwijzing bij de Arjo Flites (zie de gebruiksaanwijzing van de betreffende tilbanden).

WAARSCHUWING: Arjo tilbanden met hoofdondersteuning hebben in het hoofdgedeelte twee vakjes. Deze dienen kunststof baleinen te bevatten die het hoofd van de zorgvrager ondersteunen om letsel te voorkomen. Controleer of de baleinen in de twee vakjes in de tilband zitten voordat u de tilband gebruikt.

WAARSCHUWING: Arjo waarschuwt voor mogelijk gevaar voor verwurging in verband met het gebruik van tilbanden. Om deze te voorkomen moeten noodzakelijke voorzorgsmaatregelen worden genomen.

Omschrijving hulpmiddel/functies

Standaardtilbanden van Arjo die u met de MAXI MOVE kunt gebruiken

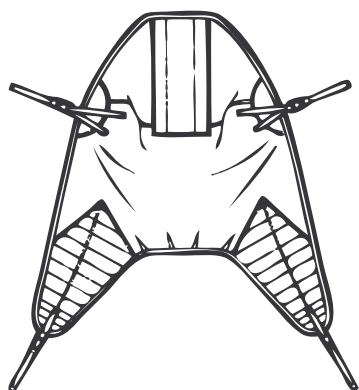

4-punts tilband met gepolsterde beenslips

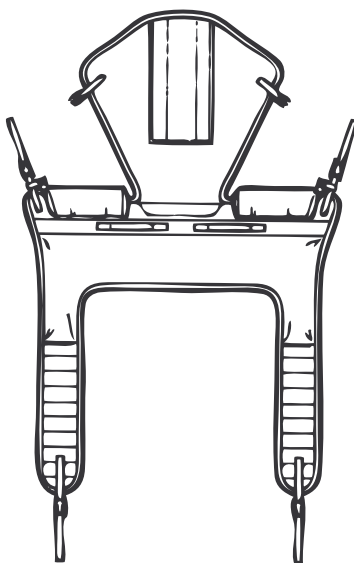

4-punts toiletband met gepolsterde beenslips

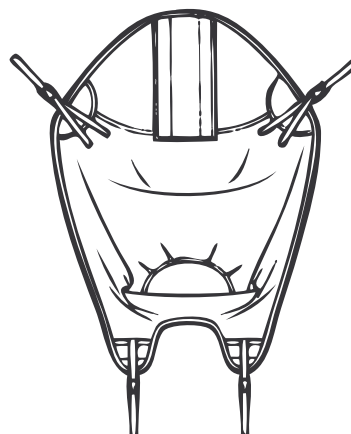

4-punts tilband met gesloten zitvlak (o.a. voor zorgvrager met hoge beenamputatie)

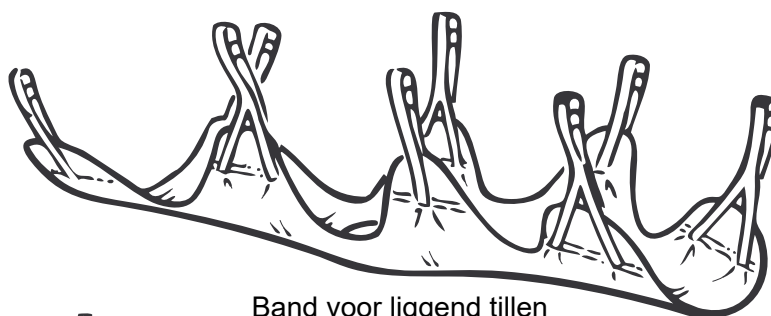

Band voor liggend tillen

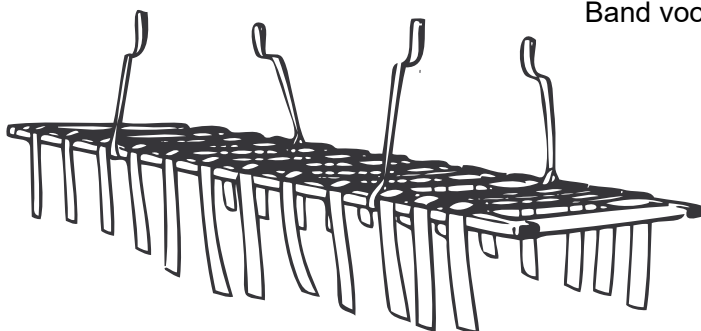

Bandenstretcher

(Zie de gebruiksaanwijzing van de Arjo bandenstretcher)

OPMERKING: Andere modellen tilbanden zijn verkrijgbaar. Neem voor meer informatie contact op met uw Arjo-vertegenwoordiger.

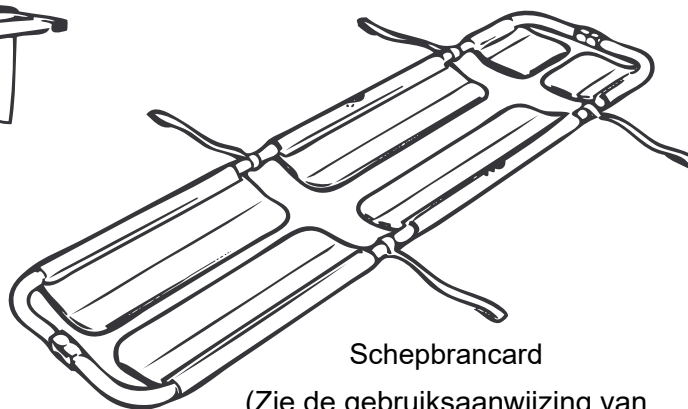

Schepbrancard

(Zie de gebruiksaanwijzing van bevestigingsbanden met dubbele lus en meervoudige)

Afb. 6

Omschrijving hulpmiddel/functies

Bedieningselementen en functies

Bedieningshandset

(Zie Afb. 7) Druk op de betreffende knop op de afstandsbediening om de lift omhoog of omlaag te brengen, het onderstel te openen en te sluiten of een elektrisch kanteljuk te bedienen. Op de bedieningsknoppen staan richtingpijljes.

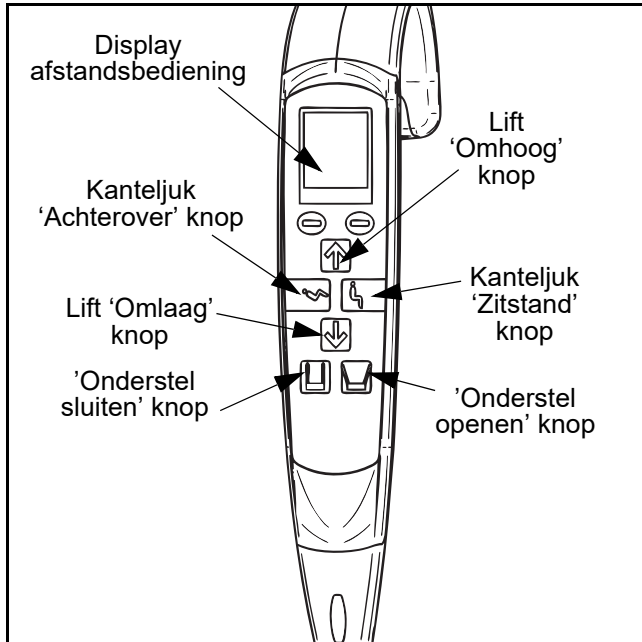

Afb. 7

Zodra u de knop op de afstandsbediening of het bedieningspaneel loslaat, stopt de aangedreven beweging onmiddellijk. Als u de afstandsbediening niet gebruikt, kunt u deze handig ophangen aan de duwbeugel achter op de mast.

Bedieningspaneel

(Zie Afb. 8) Een extra voorziening op de MAXI MOVE is het bedieningspaneel op de mast. Dit bedieningspaneel werkt parallel aan de afstandsbediening, zodat u de elektrische functies van de tillift zowel via dit bedieningspaneel als via de afstandsbediening kunt activeren. Evenals bij de afstandsbediening zijn de knoppen van het bedieningspaneel voorzien van richtingpijljes.

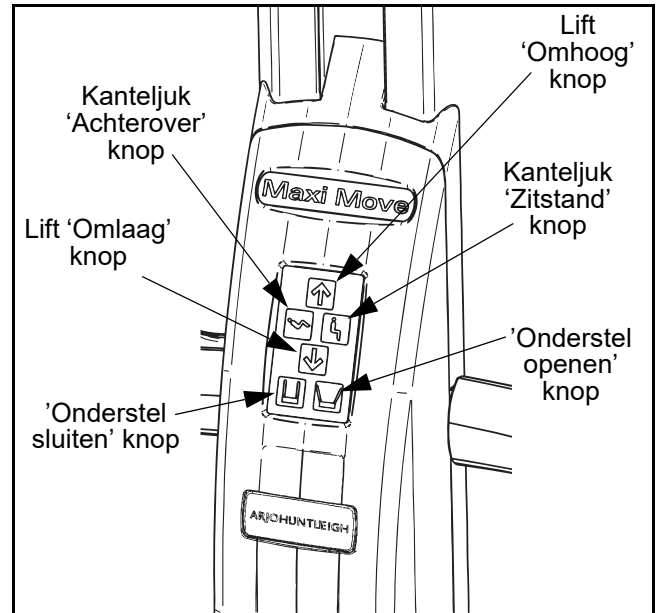

Afb. 8

Stopknop (rood):

(Zie Afb. 9) Druk in noodgevallen, wanneer u een elektrisch aangedreven beweging direct moet stoppen (en dit niet mogelijk is door een knop op de afstandsbediening of het bedieningspaneel los te laten), op de stopknop op het bedieningspaneel.

Na gebruik van de stopknop dient de groene aanknop te worden ingedrukt om het hulpmiddel weer te kunnen bedienen. Druk de knop gewoon in.

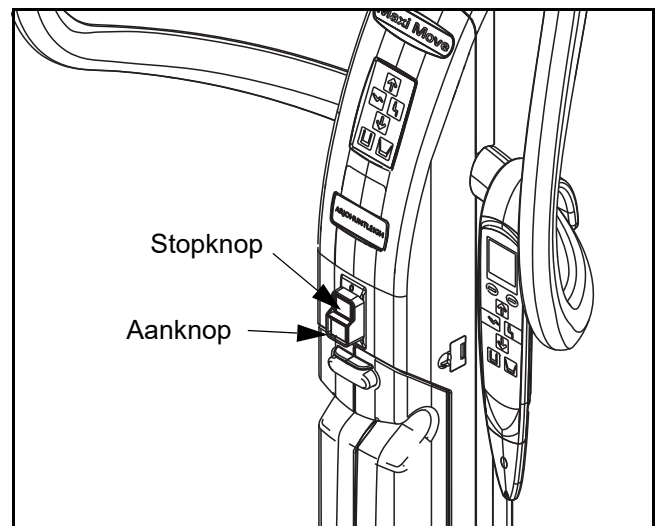

Afb. 9

Aanknop (groen)

(Zie Afb. 9) Met deze knop, die zich onder de stopknop bevindt, schakelt u het hulpmiddel in.

Omschrijving hulpmiddel/functies

Nooddaling

Wanneer de stroomvoorziening door een defecte batterij of een andere elektrische storing uitvalt, kunt u de lift als volgt omlaagbrengen. Duw eerst de rood gekleurde hendel voor nooddaling, op de achterzijde van de mast, omhoog (zie Afb. 10).

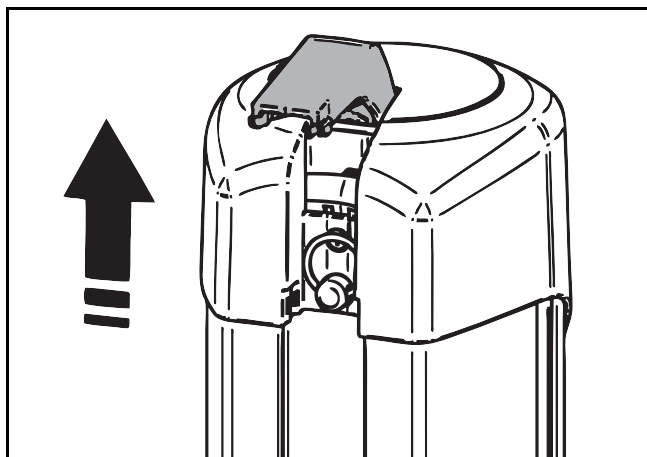

Afb. 10

Verwijder vervolgens de dan zichtbare borgpen die zich onder de rode hendel voor nooddaling bevindt (zie Afb. 11).

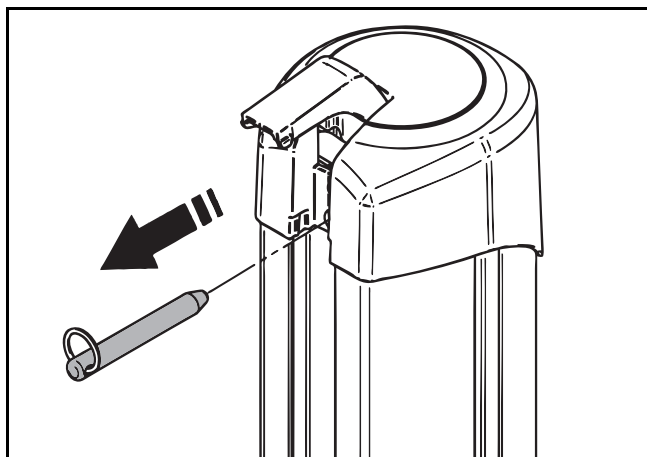

Afb. 11

Draai tot slot de hendel als een zwengel rechtsom (zie Afb. 12). Een volledige slag van de as brengt de lift ongeveer 10 mm (3/8 inch) omlaag.

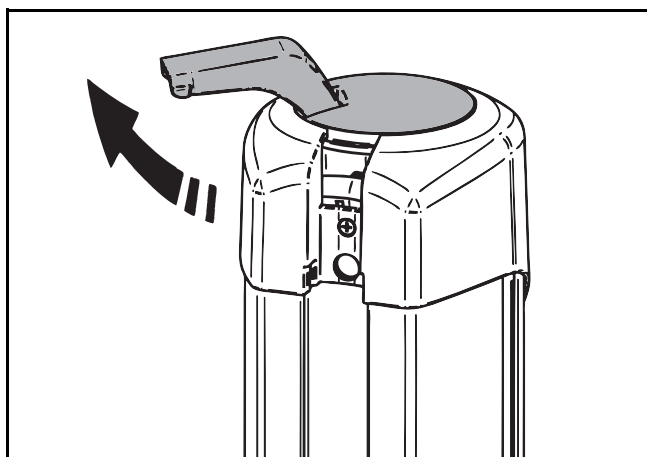

Afb. 12

WAARSCHUWING: Ga bij het verwijderen van de afdekkap zorgvuldig te werk en houd u aan de instructies, voordat u de functie voor nooddaling gebruikt om risico's op vallen en letsel te voorkomen.

Stel de tillift direct na gebruik van de nooddaling buiten gebruik en neem contact op met de serviceafdeling van Arjo of een erkende distributeur.

Automatische uitschakeling

Dit is een in de elektronica ingebouwde functie en is niet door de zorgverlener te bedienen.

Wanneer u de tillift per ongeluk belast met een gewicht dat hoger is dan toegestaan, schakelt de lift automatisch uit. Zo wordt verhinderd dat de tillift een gewicht tilt dat hoger is dan de veilige tilbelasting (SWL). De aangedreven beweging van de lift stopt automatisch.

Laat in dat geval de knop lift 'omhoog' op de afstandsbediening of het bedieningspaneel los. Ga niet door met het tillen van het gewicht. Zorg dat de MAXI MOVE nooit zwaarder wordt belast dan de veilige tilbelasting.

Anti-beknellingsysteem

Dit is een in de elektronica ingebouwde functie en is niet door de zorgverlener te bedienen.

Let goed op dat u het tiljuk of het juk voor liggend tilen niet op de zorgvrager of een obstakel laat zakken. Gebeurt dit toch, dan schakelt het 'anti-beknellings'-systeem van de tillift in: de motor wordt uitgeschakeld en elke neergaande beweging wordt stopgezet. Laat in dat geval de knop lift 'omlaag' direct los en druk op de knop lift 'omhoog' om de tillift omhoog te brengen. Verwijder vervolgens het obstakel.

Batterij-indicator

De batterij-indicator voor de MAXI MOVE bevindt zich op de afstandsbediening. Lees de bedieningsinstructies in het hoofdstuk 'Opladen van de batterij'.

Slaapstand

De MAXI MOVE is voorzien van een energiebeheerfunctie. Het hulpmiddel gaat in de 'slaapstand' als er enige tijd geen gebruik van wordt gemaakt. De tillift gaat in twee gevallen in de slaapstand:

- 1) Na twee minuten inactiviteit (er worden geen knoppen ingedrukt op de afstandsbediening of het bedieningspaneel) gaat het display van de afstandsbediening in de slaapstand. Het display komt weer uit de slaapstand door een knop op de afstandsbediening of het bedieningspaneel in te drukken. Na drie seconden is de unit weer volledig gebruiksklaar.
- 2) Na zes minuten inactiviteit gaat de hele unit in de slaapstand en wordt pas weer gestart als een knop op de afstandsbediening of het bedieningspaneel wordt ingedrukt. Na drie seconden is de unit weer volledig gebruiksklaar.

Omschrijving hulpmiddel/functies

Gebruiksteller

De gebruiksteller is een functie op de afstandsbediening die de totale werkingstijd (in uren) weergeeft dat de lift omhoog of omlaag is bewogen.

Eerst zal het display '0.0' aangeven bovenaan het scherm (net boven de grotere getallen voor de weegunit), voor 0 uur gebruik. De meeteenheid zal toenemen in stappen van 0,1 telkens wanneer er een extra zes minuten zijn bijgekomen. De teller registreert alleen tijdens de beweging van de mast. De gebruiksteller zal niet beïnvloed worden door het ingeschakeld houden van de unit, door gebruik van het elektrische kanteljuk of door het aanpassen van de breedte van het onderstel.

Het onderhoudssymbool dient als herinnering voor de jaarlijkse onderhoudsvoorschriften voor het product. Het zal op de display van de afstandsbediening verschijnen wanneer de gebruiksteller 175 uren bereikt. Dit doel geeft de gemiddelde tijd weer dat een lift gebruikt zal worden gedurende één jaar. Afhankelijk van het gebruik van de unit, kan het onderhoudssymbool echter eerder of later verschijnen dan één jaar.

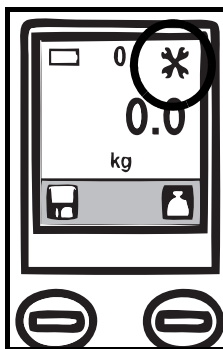

Wanneer het onderhoudssymbool verschijnt, zal het nog steeds veilig zijn de unit te gebruiken, maar het jaarlijkse onderhoud dient zo spoedig mogelijk uitgevoerd te worden.

De technicus moet het display naar "0.0" resetten wanneer de jaarlijkse inspectie wordt uitgevoerd om zodoende te kunnen beoordelen wanneer de volgende inspectie uitgevoerd moet worden.

Verstelbaar onderstel

(Zie Afb. 13) Druk op de knop 'onderstel openen' op de afstandsbediening of het bedieningspaneel om de het onderstel te openen. Wanneer u de knop loslaat, stopt de beweging en blijft het onderstel in de bereikte stand staan. Zorg dat het onderstel gesloten is, als u met de tillift een zorgvrager verplaatst.

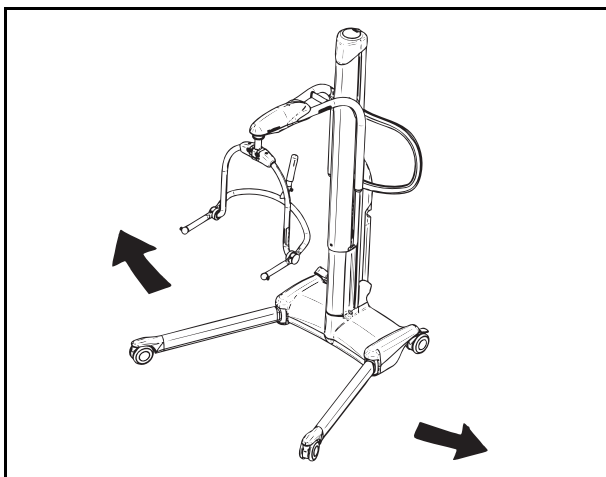

Afb. 13

Remmen zwenkwielen

(Zie MAXI MOVE) De achterste zwenkwielen van het onderstel zijn voorzien van remmen die u met de voet kunt bedienen om de Afb. 14 op zijn plaats te houden.

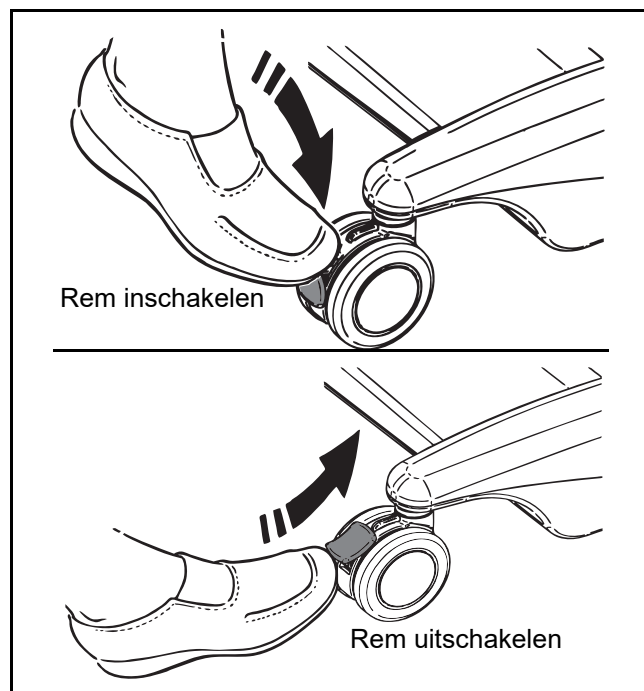

Afb. 14

Tilarm en tiljukken/juk voor liggend tillen

(Zie afb. 3) Uw MAXI MOVE is voorzien van een snelkoppeling waarmee u meerdere tiljukken kunt bevestigen, zoals kanteljukken, tiljukken voor tilbanden met lusbevestiging en jukken voor liggend tillen. Zie het hoofdstuk 'Het gebruik van uw MAXI MOVE' voor volledige instructies voor het installeren of verwisselen van tiljukken.

Het gebruik van uw MAXI MOVE

Voordat u de zorgvrager benadert

Zorg dat de batterij volledig is opgeladen, voordat u de tillift gebruikt (raadpleeg het hoofdstuk 'Opladen van de batterij'). Neem de volledig opgeladen batterij uit de batterijlader en plaats hem terug in de MAXI MOVE. Plaats de gleuf onder de batterij op de geleider onder in de batterijhouder. Duw vervolgens de batterij op zijn plaats tot de borgpal vastklikt. De elektrische aansluiting komt automatisch tot stand.

Zorg dat de groene aanknop (onder het bedieningspaneel) is ingedrukt (zie Afb. 9).

Zorg dat voor alle transfers die met de MAXI MOVE kunnen worden verricht, de juiste soort en de juiste maat tilbanden klaarliggen.

Vertel de zorgvrager precies wat er gaat gebeuren. Leg van tevoren de juiste maat tilband klaar. Benader de zorgvrager altijd vanaf de voorkant, als dat mogelijk is.

OPMERKING: Om veiligheidsredenen mag de zorgvrager zich niet aan het tiljuk of de tilarm vasthouden.

WAARSCHUWING: Zorg dat er voldoende ruimte boven de MAXI MOVE is voordat u de mast omhoog brengt om te zorgen voor de veiligheid van de zorgvrager en de mensen rondom en om letsel te voorkomen. Let op wanneer u in de buurt van een deurkozijn tilt.

WAARSCHUWING: Zorg tijdens de verplaatsing dat er voldoende ruimte boven de MAXI MOVE is om te zorgen voor de veiligheid van de zorgvrager en de mensen rondom en om letsel te voorkomen. Let op wanneer u door deuropeningen gaat.

Open zo nodig het onderstel om de MAXI MOVE rond een stoel of rolstoel te plaatsen.

Elektrisch verstelbaar onderstel

Druk op de knop 'onderstel openen' op de afstandsbediening of het bedieningspaneel tot het onderstel op de gewenste breedte is geopend. Druk op de knop 'onderstel sluiten' om het onderstel te sluiten. De beweging stopt zodra u de knop loslaat, zowel bij openen als sluiten.

Zorg dat er niets of niemand in de weg staat, wanneer u het onderstel opent of sluit. Let hier vooral goed op wanneer het onderstel wordt versteld rond een stoel of in deuropeningen. De tillift mag alleen worden verplaatst als het onderstel gesloten is.

MAXI MOVE Snelkoppeling

Ga als volgt te werk bij het aanbrengen of verwisselen van een tiljuk:

Het tiljuk verwijderen: Houd het voorzichtig vast en druk de knoppen van de sluitklem in om het T-stuk los te maken (zie afb. 15A). Terwijl u de sluitklemmen nog steeds ingedrukt houdt, tilt u vervolgens het tiljuk uit het T-stuk (zie afb. 15B en 15C) en berg hem veilig op voor later gebruik.

Het tiljuk installeren: Verplaats het gewenste tiljuk voorzichtig met de knoppen van de sluitklem naar u toe gericht en zorg dat de uitsparing in het tiljuk rond de as van het T-stuk past (zie afb. 15D). Zorg dat het tiljuk over het T-stuk zakt en dat de sluitklem goed vastzit. (zie Afb. 16).

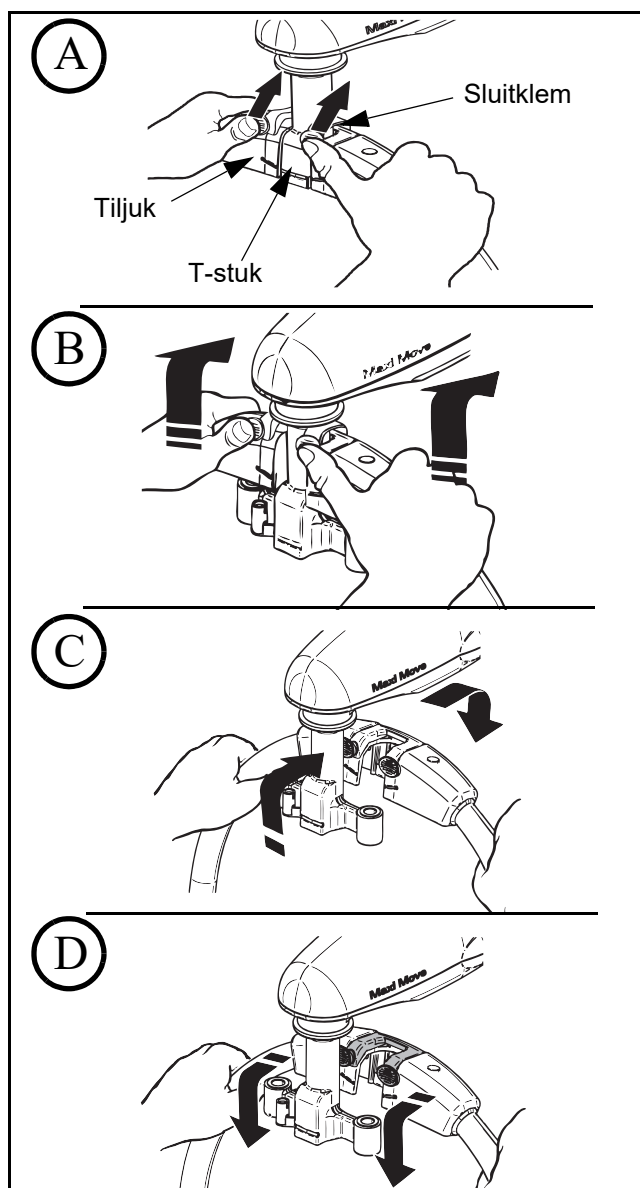

Afb. 15

WAARSCHUWING: Houd rekening met de zwaarte van het tiljuk wanneer u het uit de tilarm neemt om rugletsel te voorkomen.

Moet u een groter tiljuk bevestigen of weet u niet zeker of u het tiljuk veilig kunt optillen en verwijderen, voer de handeling dan met zijn tweeën uit of laat het tiljuk op een bed of stoel rusten.

Het gebruik van uw MAXI MOVE

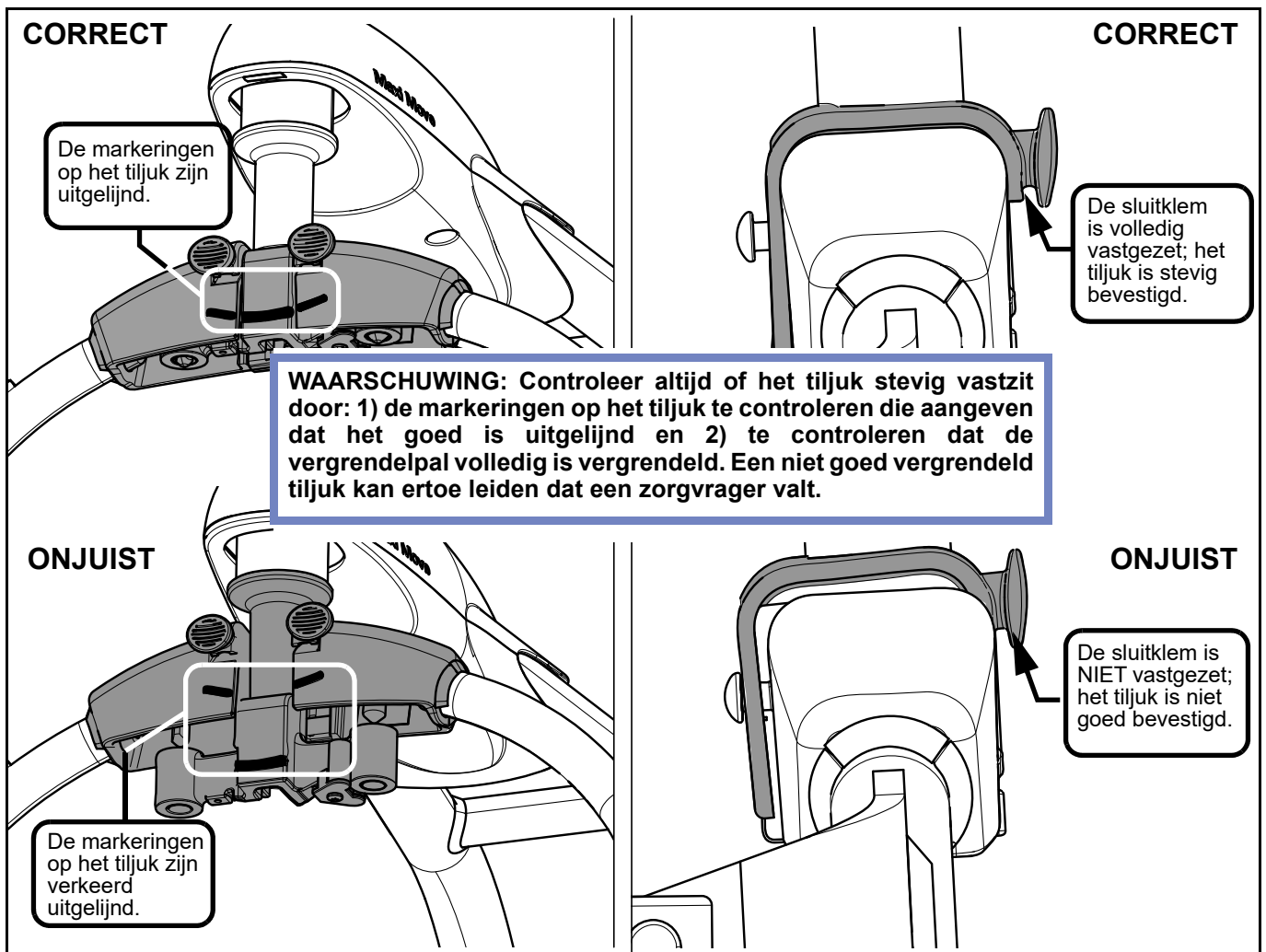

Afb. 16

WAARSCHUWING: Laat het tiljuk NIET niet op een harde ondergrond zakken (bv. bed, vloer, rolstoelleuning, enz.), zodat het niet losraakt uit de snelkoppeling. Een losgeraakt tiljuk kan later volledig van de snelkoppeling loskomen, waardoor de zorgvrager kan vallen.

Het tiljuk testen

Zorg dat het tiljuk stevig aan het koppelstuk is bevestigd door het met beide handen stevig vast te pakken, zonder op de duimknoppen van de vergrendelpal te drukken en het tiljuk vervolgens krachtig omhoog te trekken (zie Afb. 17). Indien het tiljuk losraakt van het koppelstuk, mag de MAXI MOVE NIET worden gebruikt. Neem contact op met Arjo.

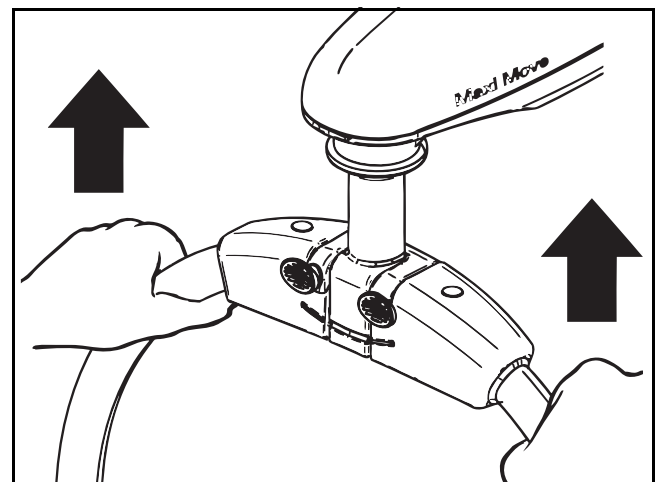

Afb. 17

WAARSCHUWING: Controleer altijd of het tiljuk stevig vastzit door: 1) de markeringen op het tiljuk te controleren die aangeven dat het goed is uitgelijnd en 2) te controleren dat de vergrendelpal volledig is vergrendeld.

Het gebruik van uw MAXI MOVE

Het gebruik van het kanteljuk

Transfer vanaf een stoel

Breng de tilband om de rug van de zorgvrager aan, tot op de stuit. Zorg dat het achterhoofd van de zorgvrager rust op het hoofdsteedgedeelte van de tilband. Trek beide beenslips onder de bovenbenen door, vanaf de buitenzijde van elk bovenbeen naar de binnenzijde (zie Afb. 18).

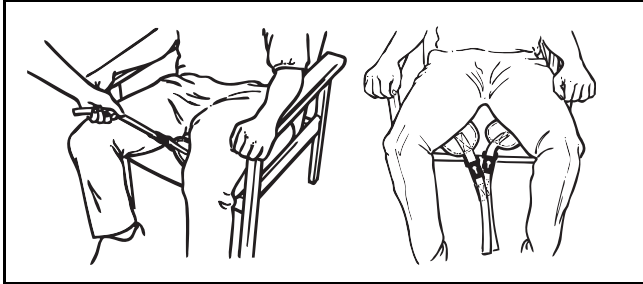

Afb. 18

Zorg dat de positioneringshendel van het tiljuk van de zorgvrager af gericht is. Het open gedeelte van het tiljuk moet zich op of net onder schouderhoogte bevinden (zie Afb. 19).

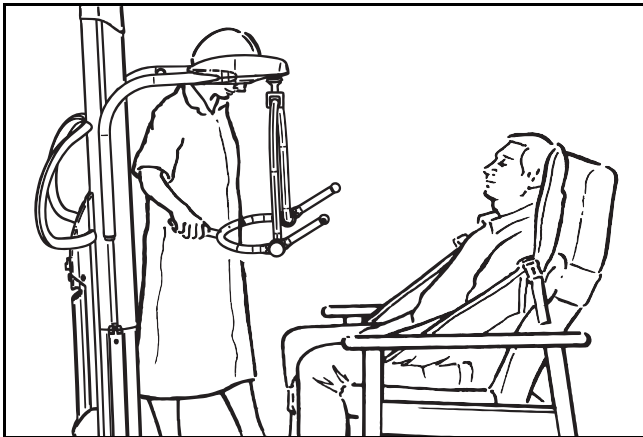

Afb. 19

Zorg dat de MAXI MOVE dicht genoeg bij de zorgvrager staat om de schouderclips van de tilband aan het tiljuk te bevestigen. Het kan daarvoor nodig zijn om de voeten van de zorgvrager op of over het onderstel te plaatsen.

WAARSCHUWING: Let erop dat de handen en armen van de zorgvrager zich altijd binnen de tilband bevinden wanneer u de tilband aanbrengt en gebruikt met het kanteljuk, om letsel te voorkomen. Zorg dat de zorgvrager zich niet aan het tiljuk vasthoudt.

Wanneer de MAXI MOVE op de juiste plaats staat, maakt u de clips van de schouderband vast aan de bevestigingspunten op het tiljuk (zie Afb. 20).

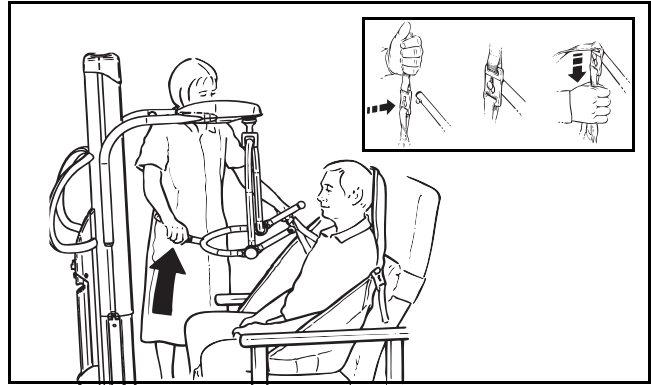

Afb. 20

LET OP: De achterste zwenkwielen van het onderstel hebben remmen die u met de voet kunt bedienen (zie afb. 13). U hoeft de zwenkwielen nu niet op de rem te zetten, want bij het omhoogbrengen verschuift de positie van de zorgvrager naar het zwaartepunt van de tillift.

Druk de positioneringshendel van het tiljuk omlaag en maak de bevestigingsclips van de beenslips eraan vast (zie Afb. 21).

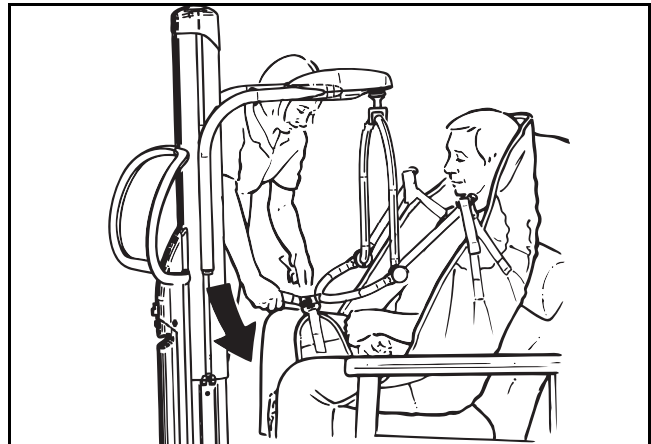

Afb. 21

Voor de meeste zorgvragers wordt bevestiging van de beenclips aan dezelfde zijde aanbevolen (zie Afb. 22).

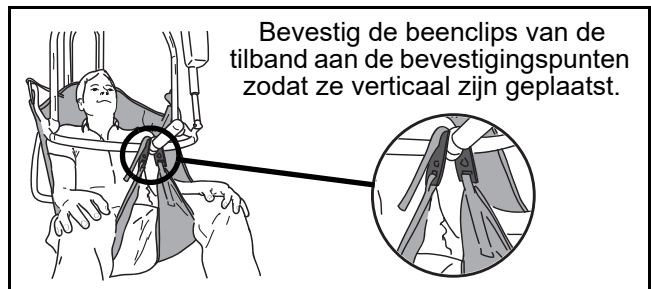

Afb. 22

Het gebruik van uw MAXI MOVE

Indien de zorgvrager geneigd is de beenclips los te trappen, dienen de beenslips eerst gekruist te worden en aan de tegenovergestelde zijde bevestigd te worden, waarmee voorkomen wordt dat de clip zal worden losgetrapt (zie Afb. 23).



Afb. 23

Breng het tiljuk zo nodig met de afstandsbediening omlaag. Let op dat het tiljuk niet op de zorgvrager zakt. Gebeurt dit per ongeluk toch, dan zorgt de ingebouwde uitschakeling dat de neergaande beweging stopt. Laat de knop 'lift omlaag' op de afstandsbediening los.

Als u de knop op de afstandsbediening tijdens de handeling loslaat, stopt de aangedreven beweging onmiddellijk.

Bij het uit een stoel tillen maken sommige zorgverleners liever eerst de beenslips vast. Vooral als de zorgvrager forse dijen of contracturen heeft. Druk in dat geval de positioneringhendel aan het tiljuk omlaag om de clips van de beenslips te kunnen bevestigen. Breng het tiljuk daarna op schouderhoogte om de schouderclips te bevestigen.

LET OP: Controleer altijd of de bevestigingsclips van de tilband goed zijn bevestigd vóór en tijdens het tillen. Let erop dat de clips onder spanning komen te staan, wanneer het gewicht van de zorgvrager geleidelijk op de tilband komt te rusten.

Draai de zorgvrager met het gezicht naar u toe, ongeveer op normale stoelhoogte, voordat u met de transfer begint. Dit stelt de zorgvrager op zijn/haar gemak.

Vergeet niet om de remmen te ontgrendelen (als u die hebt gebruikt) voordat u de zorgvrager verplaatst. Breng de tillift met behulp van de afstandsbediening omhoog en plaats de zorgvrager in de meest comfortabele positie voor de transfer (zie Afb. 24). Dankzij het speciale ontwerp van de tilband en de integrale hoofdsteun kan één zorgverlener de hele tilhandeling zonder hulp van anderen uitvoeren.

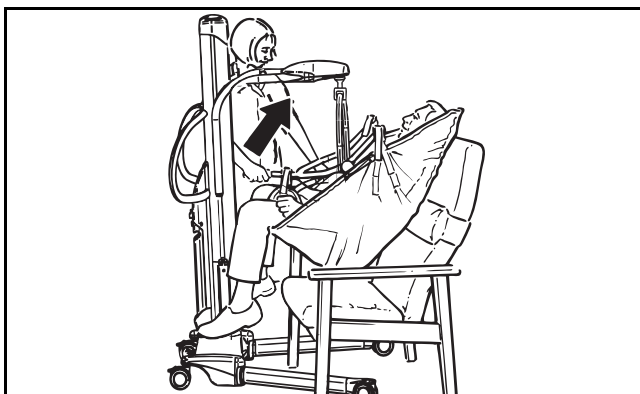

Afb. 24

Duw de tillift uit de buurt van de stoel. Onrustige zorgvragers kunnen het beste in een liggende houding worden geplaatst. U kunt de tillift nu naar het volgende transferpunt verplaatsen (zie Afb. 25).

WAARSCHUWING: Probeer de tillift niet te verplaatsen door te trekken aan of te duwen tegen de mast, de tilarm, het tiljuk of de zorgvrager. Hierdoor kan de tillift omvallen en letsel veroorzaken. Gebruik altijd de duwbeugels om de lift te verplaatsen.

WAARSCHUWING: Let er bij het omlaagbrengen van het tiljuk op dat benen en voeten van de zorgvrager en die van de zorgverlener buiten bereik zijn van de onderdelen van de tilmast, om letsel bij de zorgvrager en/of schade aan de MAXI MOVE te voorkomen. Maak de beenclips en daarna de schouderclips pas los als het lichaamsgewicht van de zorgvrager geheel op het bed rust.

WAARSCHUWING: Zorg er tijdens de transfer altijd voor dat er rond de zorgvrager of het apparaat voldoende ruimte is, om botsingen te voorkomen.

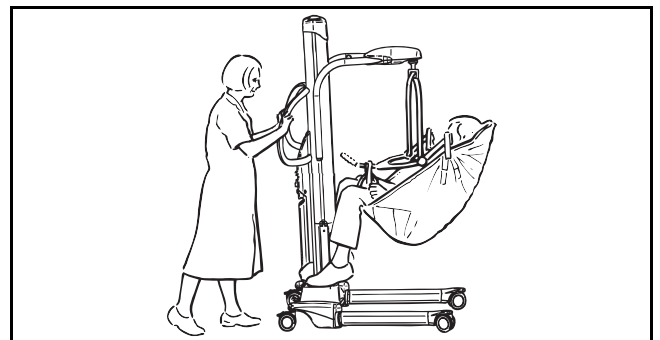

Afb. 25

Duw de positioneringhendel omlaag om de zorgvrager in zittende positie te brengen, als u de zorgvrager weer omlaag wilt brengen. Ook voorkomt u zo extra tilhandelingen. Breng de hendel niet te snel omlaag – dit kan ertoe leiden dat het hoofd van de zorgvrager naar voren komt.

Uit bed tillen

Controleer eerst of er voldoende ruimte onder het bed is voor het onderstel van de MAXI MOVE, voordat u de zorgvrager van het bed tilt.

Plaats de zorgvrager op de tilband door hem/haar naar u toe te draaien. Vouw de tilband dubbel en plaats deze achter de rug van de zorgvrager (zie Afb. 26).

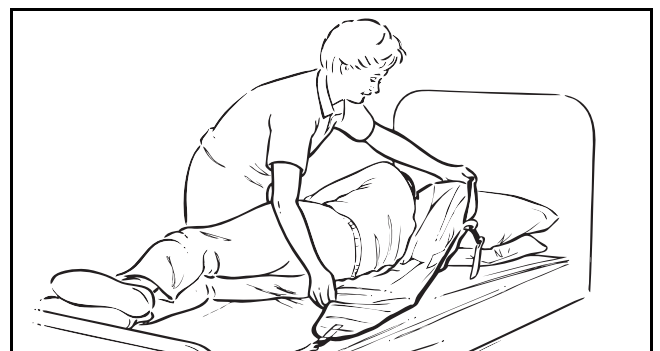

Afb. 26

Het gebruik van uw MAXI MOVE

Plaats de tilband zo dat de zorgvrager midden op de tilband komt te liggen als de hij/zij weer op de rug wordt gedraaid (zie Afb. 27). Zorg dat het hoofdstedeelte van de tilband de nek van de zorgvrager beschermt.

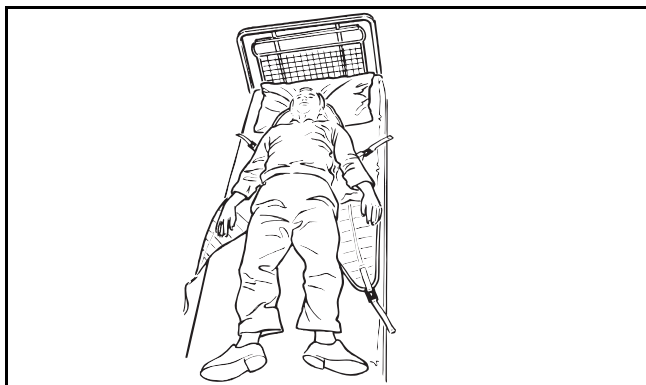

Afb. 27

Rol de zorgvrager eerst enigszins in de andere richting, voordat u hem/haar gaat terugrollen op de tilband. Zo kunt u de tilband uitvouwen.

U kunt de zorgvrager ook in zittende positie brengen. Positioneer de tilband in dat geval zoals beschreven in 'Uit een stoel tillen'.

Benader het bed met de open zijde van het tiljuk naar het hoofd van de zorgvrager gericht (zie Afb. 28).

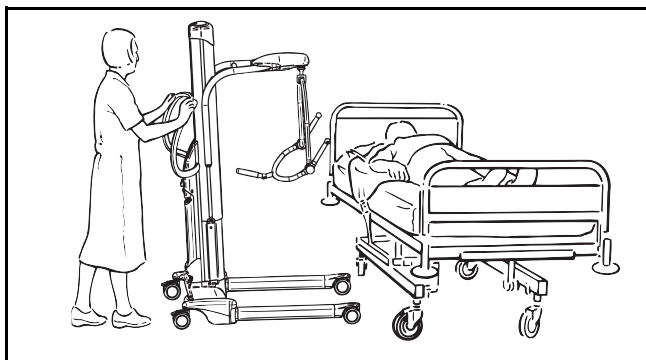

Afb. 28

U kunt de breedte van het onderstel zó instellen dat u de tillift gemakkelijk rond obstakels kunt draaien, bijvoorbeeld het onderstel van een bed of zwenkwielen.

Plaats de MAXI MOVE zó dat het tiljuk precies boven de zorgvrager hangt.

WAARSCHUWING: Laat het tiljuk niet op de zorgvrager zakken om letsel te voorkomen.

Kantel het tiljuk met de positioneringshendel totdat u de schouderclips van de tilband aan de schouderbevestigingspunten op het tiljuk kunt vastmaken (zie Afb. 29).

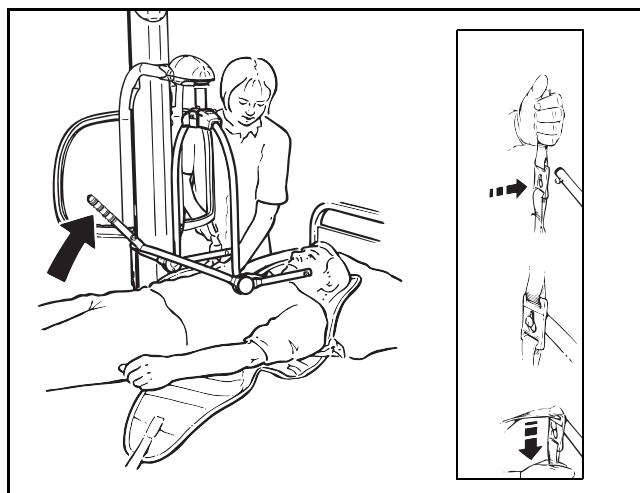

Afb. 29

Duw de positioneringshendel omlaag totdat u de beenclips van de tilband kunt bevestigen (zie Afb. 30). Bevestig de beenclips onder de bovenbenen door één been tegelijk op te tillen. Breng het tiljuk iets verder omlaag met de afstandsbediening, als dat nodig is.

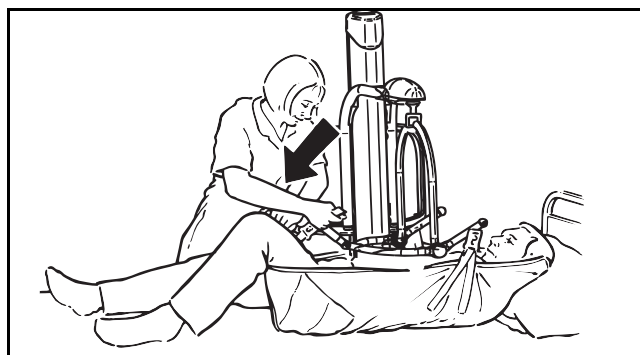

Afb. 30

Bij het uit bed tillen maken sommige zorgverleners liever eerst de beenclips vast. Vooral als de zorgvrager forse dijen of contracturen heeft. Breng in dat geval heup en knie zo ver mogelijk omhoog en bevestig de beenclips. Breng het tiljuk daarna op schouderhoogte om de schouderclips te bevestigen.

LET OP: Controleer altijd of de bevestigingsclips van de tilband goed zijn bevestigd vóór en tijdens het tillen. Let erop dat de clips onder spanning komen te staan, wanneer het gewicht van de zorgvrager geleidelijk op de tilband komt te rusten.

Breng de tilarm met behulp van de afstandsbediening en de positioneringshendel omhoog en breng de zorgvrager in de meest comfortabele positie voor transfer (zie Afb. 31). Dankzij het speciale ontwerp van de tilband en de integrale hoofdsteen kan één zorgverlener de hele tilhandeling zonder hulp van anderen uitvoeren.

Het gebruik van uw MAXI MOVE

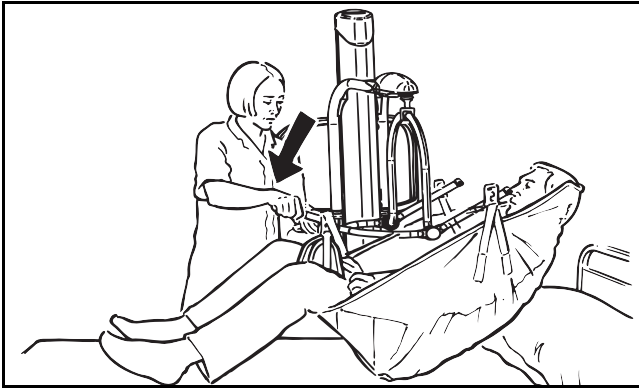

Afb. 31

Plaats het tiljuk in de gewenste positie boven het bed om de zorgvrager weer terug op bed te leggen. Laat de zorgvrager vervolgens met behulp van de afstandsbediening zakken.

Let er bij het omlaagbrengen van het tiljuk op dat benen en voeten van de zorgvrager en die van de zorgverlener buiten bereik zijn van de onderdelen van de tilmast, om letsel te voorkomen.

WAARSCHUWING: Maak de beenclips en daarna de schouderclips pas los als het lichaamsgewicht van de zorgvrager geheel op het bed rust om het risico op een val te voorkomen.

Zet de MAXI MOVE opzij, voordat u de tilband onder de zorgvrager verwijdert. Zie voor het verplaatsen van de zorgvrager naar een stoel de instructies bij 'Uit een stoel tillen'.

Transfer vanaf de vloer

Plaats de tilband om de zorgvrager heen met de rol- of zitmethode. Open eerst het onderstel. Plaats daarna de benen van de zorgvrager over het onderstel, zoals afgebeeld in Afb. 32.

LET OP: Zorg dat er geen beenclips onder het onderstel van de MAXI MOVE lopen.

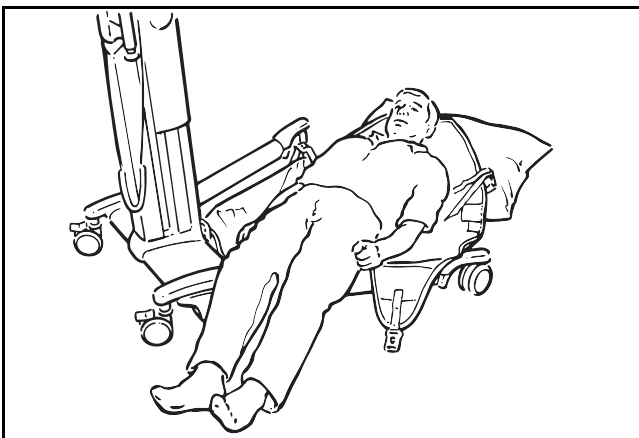

Afb. 32

LET OP: Zolang de benen van de zorgvrager over het onderstel zijn geplaatst, zoals afgebeeld in Afb. 32, mag u het onderstel NIET bedienen.

Bij het vastmaken van de tilband aan het tiljuk kunnen hoofd en schouders van de zorgvrager met kussens worden ondersteund voor extra comfort.

Kantel het tiljuk, met het open gedeelte naar de schouders gericht, en bevestig de schouderclips, zoals afgebeeld in Afb. 33 en de detailtekening.

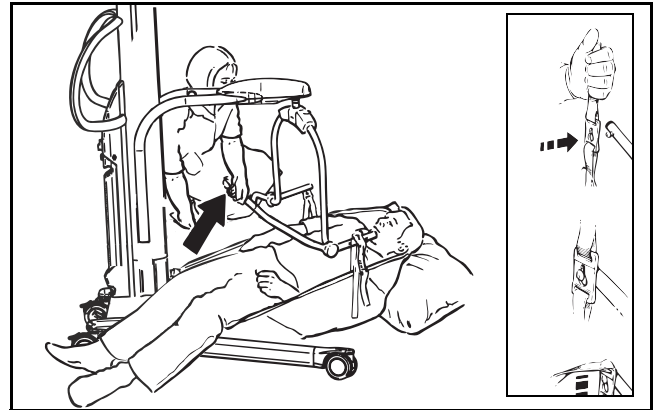

Afb. 33

Nadat de schouderclips zijn bevestigd, duwt u de positioneringshendel omlaag. Breng de heup en knie zo ver mogelijk omhoog en bevestig de beenclips zoals afgebeeld in Afb. 34. Het hoofd en de schouders van de zorgvrager komen nu iets hoger te liggen.

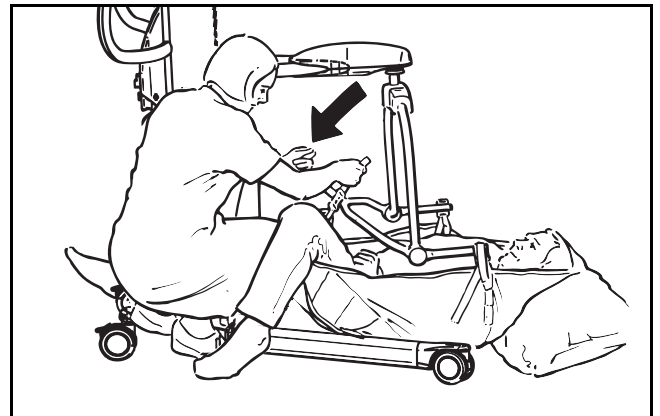

Afb. 34

LET OP: Controleer altijd of de bevestigingsclips van de tilband goed zijn bevestigd vóór en tijdens het tillen. Let erop dat de clips onder spanning komen te staan, wanneer het gewicht van de zorgvrager geleidelijk op de tilband komt te rusten.

Bij het tillen vanaf de grond maken zorgverleners soms liever eerst de beenclips vast. Vooral bij zeer grote zorgvragers met forse dijen. Breng in dat geval heup en knie zo ver mogelijk omhoog en bevestig de beenclips. Breng het tiljuk daarna op schouderhoogte om de schouderclips te bevestigen.

Wanneer alle clips correct zijn bevestigd, tilt u de zorgvrager van de vloer totdat hij/zij half overeind zit. Ondersteuning van het hoofd is voor de zorgvrager comfortabel en rustgevend. Wanneer de zorgvrager eenmaal van de vloer getild is, controleert u eerst of de benen van de zorgvrager niet bekneld kunnen raken in het onderstel. Daarna kunt u de zorgvrager verder optillen (zie Afb. 35).

Het gebruik van uw MAXI MOVE

De beenclips van de tilband zitten vaak nogal hoog in het kruis. Trek deze eerst recht voor meer comfort. Plaats de zorgvrager daarna op een stoel of bed. Zorgvragers met een spasme kunt u met de MAXI MOVE tillen, maar let er speciaal op dat hun benen tijdens de eerste fase van het optillen ondersteund worden.

WAARSCHUWING: Let er bij het omlaagbrengen van het tiljuk op dat benen en voeten van de zorgvrager en die van de zorgverlener buiten bereik zijn van de onderdelen van de tilmast, om letsel te voorkomen.

Maak de beenclips en daarna de schouderclips pas los als het lichaamsgewicht van de zorgvrager geheel op het bed rust.

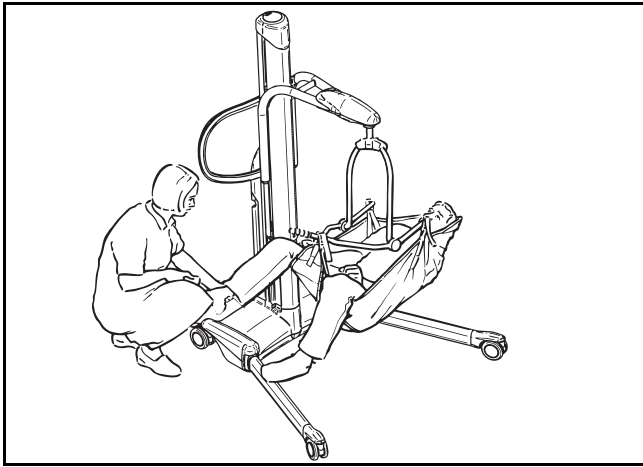

Afb. 35

Gebruik een tilband met gesloten zitvlak voor het tillen van zorgvragers met een enkel- of dubbelzijdige hoge beenamputatie. Die tilband is als accessoire verkrijgbaar bij Arjo. Deze tilband is speciaal ontworpen voor verschillende zwaartepunten bij verschillende zorgvragers.

Let erop dat bij het verplaatsen van zorgvragers het onderstel altijd gesloten is. Dat is eenvoudiger manoeuvreren, met name in deuropeningen. Zorg er ook altijd voor dat de zorgvrager het gezicht naar de zorgverlener toegekeerd heeft.

Elektrisch kanteljuk

Het gebruik van het elektrische kanteljuk (zie Afb. 36) en handelingen als het positioneren van de zorgvrager in de tilband en het bevestigen van de tilband aan het tiljuk, zijn hetzelfde als bij het manuele kanteljuk, zoals eerder beschreven in deze gebruiksaanwijzing.

WAARSCHUWING: Voordat u uw tillift met het elektrische kanteljuk gaat gebruiken, moet u zichzelf vertrouwd maken met de verschillende onderdelen, zoals afgebeeld in Afb. 36. Lees deze gebruiksaanwijzing zorgvuldig door ter preventie van fouten die kunnen leiden tot letsel.

Het elektrische kanteljuk moet worden gebruikt volgens onderstaande instructies in combinatie met de eerder beschreven instructies voor het gebruik van het manuele kanteljuk.

De tilbelasting van de tillift met het elektrische kanteljuk is hetzelfde als met het manuele kanteljuk.

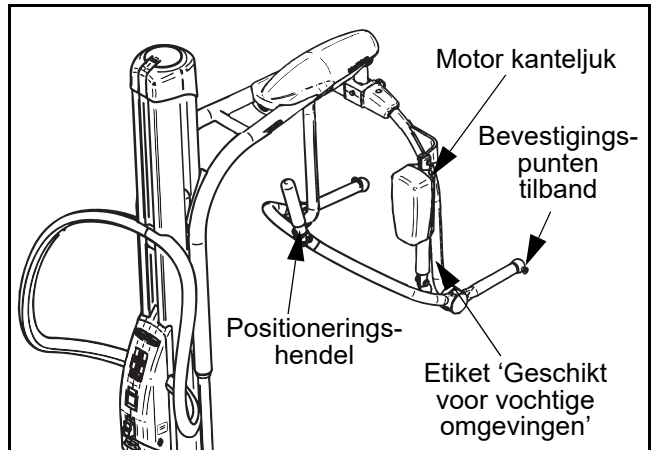

Afb. 36

Het elektrische kanteljuk biedt als extra voordeel dat de zorgverlener de zorgvrager met minimale lichamelijke inspanning kan positioneren.

Het elektrische kanteljuk draait u met de hand, net zoals bij het manuele kanteljuk.

Het elektrische kanteljuk wordt door Arjo geclassificeerd als geschikt voor vochtige omgevingen. Dit wordt aangegeven met het blauwwitte, ronde etiket. Dit etiket betekent dat alles boven dit etiket niet nat mag worden bij het baden of douchen van de zorgvrager.

Controleer of de groene aanknop is ingedrukt (zie Afb. 9) voordat u de elektrische kantelfunctie gebruikt.

Als u klaar bent om de positioneringsfunctie te gebruiken (zoals hierboven beschreven), kunt u het kanteljuk in de gewenste stand plaatsen met de bedieningsknoppen voor het elektrische kanteljuk op de afstandsbediening (zie Afb. 8) of de knoppen op het bedieningspaneel.

Het gebruik van uw MAXI MOVE

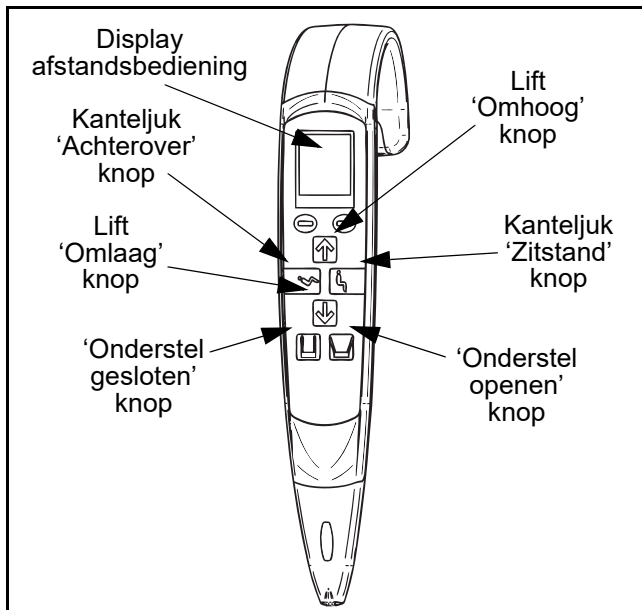

Afb. 37

Laat de bedieningsknop los of druk op de stopknop om de elektrisch aangedreven beweging te stoppen.

Het tiljuk blijft stevig in zijn positie zodra de elektrische beweging is gestopt.

Zorg dat het tiljuk correct aan de tilarm is bevestigd, voordat u de tilhandeling gaat uitvoeren

LET OP: Zorg vóór en tijdens het gebruik van het elektrische kanteljuk dat het tiljuk, het object en de tilarm niet door obstakels worden gehinderd.

Onderhoud van het elektrische kanteljuk

Lees het hoofdstuk 'Onderhoud van uw MAXI MOVE' voor instructies over algemeen onderhoud. Lees met name de paragrafen over reinigen, kunststof onderdelen, etiketten, enz.

LET OP: De actuator van het elektrische kanteljuk bevat bewegende onderdelen. Zorg dat deze niet worden beschadigd. Bij beschadiging van de afdekkappen dient u de tillift buiten gebruik te plaatsen en de actuator te vervangen. Neem de tillift dan pas weer in gebruik.

Het gebruik van het tiljuk voor tilbanden met lusbevestiging

Is uw MAXI MOVE voorzien van een tiljuk voor tilbanden met lusbevestiging, draai dan eerst het tiljuk op zijn plaats en bevestig daarna de tilband. De tillift ziet er dan uit zoals in Afb. 38.

Controleer bij het bevestigen van een tilband met bevestigingslussen aan het tiljuk voor dergelijke banden altijd of de bevestigingslussen op de juiste manier aan de tilbandhaken zijn bevestigd (zie Afb. 39).

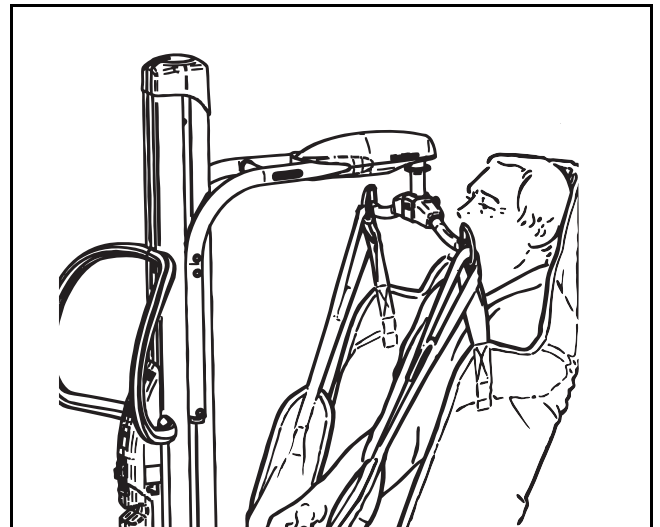

Afb. 38

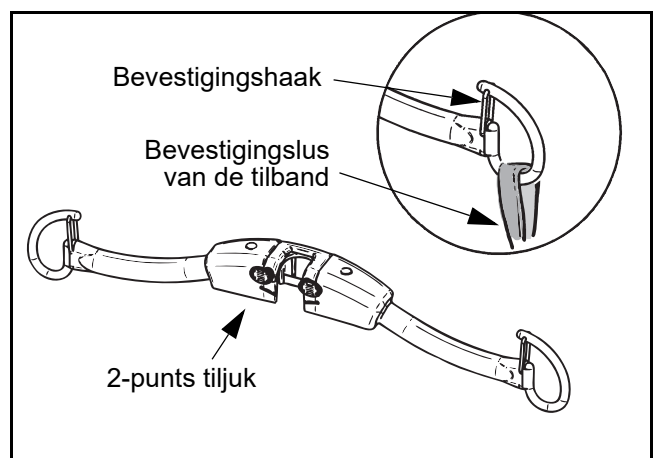

Afb. 39

Gebruik de tilbanden met bevestigingslussen van Arjo in combinatie met de hiervoor bestemde tiljukken voor tilbanden met lusbevestiging (zie afb. 4). Deze zijn verkrijgbaar in vier maten (small, medium, large en extra large) en zijn voorzien van kleurencodes om de maat aan te geven. Voor meer informatie over speciale tilbanden kunt u contact opnemen met Arjo.

De tilbanden met lusbevestiging zijn verkrijgbaar met en zonder hoofdsteen. Een netband is eveneens verkrijgbaar in alle vier de maten, met of zonder hoofdsteen.

Het gebruik van uw MAXI MOVE

Transfer vanaf een stoel

Laat, zo nodig, de zorgvrager eerst voorover leunen. Schuif de tilband vervolgens onder de rug van de zorgvrager door tot naad 'C' zich onderaan de ruggengraat bevindt (zie Afb. 40).

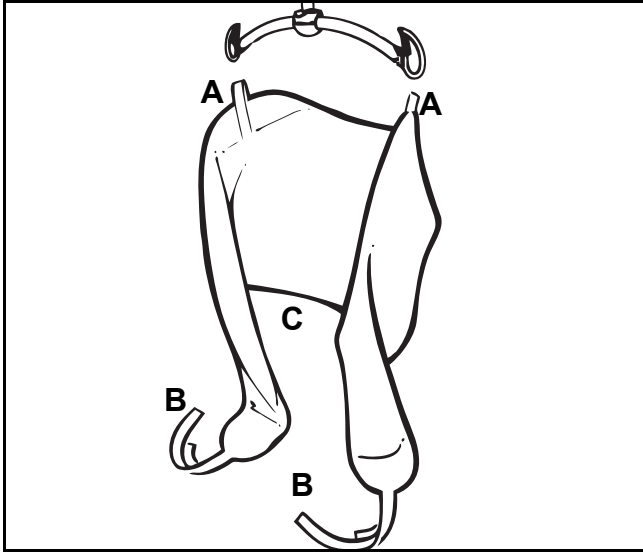

Afb. 40

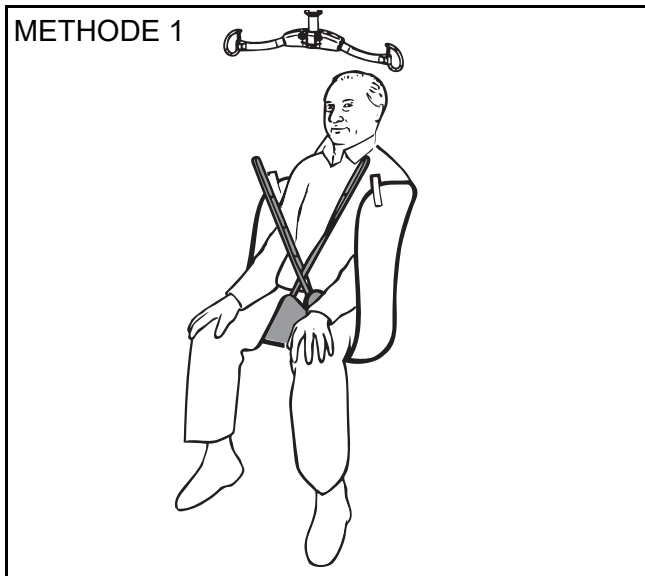

Afb. 41

Methode 1 – Breng de bevestigingslussen 'B' en de beenslips van de tilband aan onder de bovenbenen van de zorgvrager. Zorg er daarbij voor dat de beenslips van de tilband niet gedraaid zitten onder de zorgvrager. Bevestig de lussen aan de haken op het tegenoverliggende deel van het tiljuk (zie Afb. 41 hierboven).

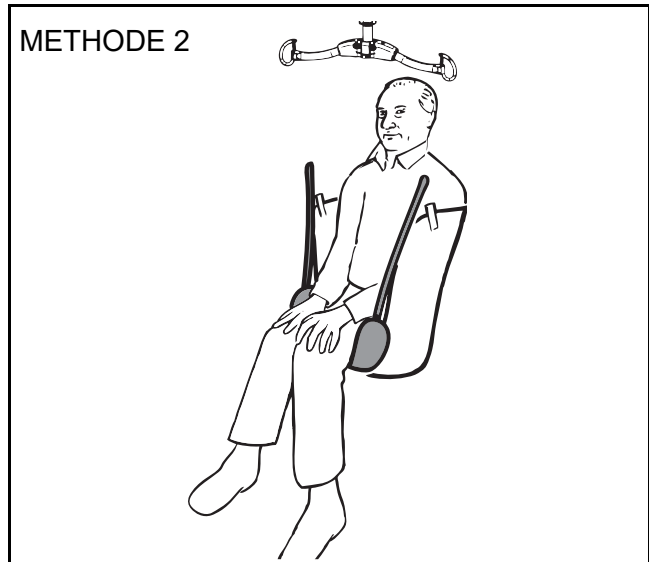

Afb. 42

Methode 2 – Zoals methode 1, maar haal eerst de beide beenslips van de tilband onder beide bovenbenen door. Maak daarna de punten 'B' vast aan de haken op het tegenoverliggende deel van het tiljuk (zie Afb. 42 hierboven).

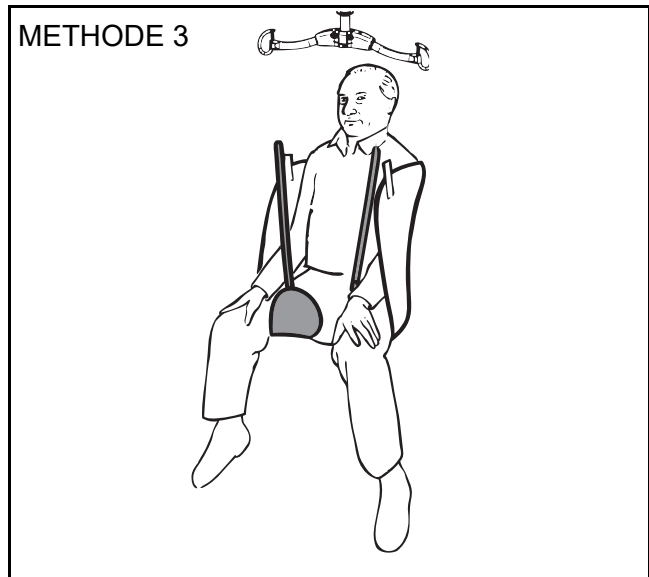

Afb. 43

Methode 3 – zoals methode 1, maar dan zo dat de beenslips van de tilband onder elk bovenbeen doorlopen en worden bevestigd aan de haak waaraan ook de schouderlus is bevestigd (linkerbeenslip aan linkerhaak en rechterbeenslip aan rechterhaak). Bij deze methode worden de benen uit elkaar gehouden, wat van pas kan komen bij toiletgebruik (zie Afb. 43 hierboven).

WAARSCHUWING: Om het risico op vallen te voorkomen, controleert u altijd of de bevestigingslussen van de tilband goed zijn bevestigd vóór en tijdens het tillen. Let erop dat de lussen onder spanning komen te staan, wanneer het gewicht van de zorgvrager geleidelijk op de tilband komt te rusten.

Let er bij het omlaagbrengen van het tiljuk op dat benen en voeten van de zorgvrager en die van de zorgverlener buiten bereik zijn van de bewegende tilmast, om letsel te voorkomen.

Het gebruik van uw MAXI MOVE

Als de tilband op zijn plaats zit en correct aan het tiljuk is bevestigd, kunt u de zorgvrager omhoog tillen met behulp van de afstandsbediening. Zie voor het tillen en verplaatsen van zorgvragers ook 'Het gebruik van het kanteljuk'.

Afgezien van de hierboven beschreven methoden, is het tiljuk voor tilbanden met lusbevestiging in combinatie met tilbanden met bevestigingslussen ook zeer geschikt voor het tillen van zorgvragers met 'benen met contracturen' (als het 4-punts kanteljuk vanwege de stand van de benen van de zorgvrager niet kan worden gebruikt). Bevestig de tilband zoals beschreven in 'Uit bed tillen'.

Uit bed tillen

Plaats de tilband onder de zorgvrager als een laken. Buig de benen van de zorgvrager omhoog en breng de beenslips van de tilband onder de bovenbenen aan. Bevestig de tilband aan het tiljuk volgens een van de bovenstaande methoden 1-3.

LET OP: Controleer of alle vier de bevestigingslussen van de tilband correct zijn bevestigd, voordat u de tilhandeling uitvoert.

Van de vloer tillen

OPMERKING: Sommige zorgverleners geven voor deze handeling de voorkeur aan een grotere tilband.

Breng de zorgvrager omhoog en plaats hem/haar in zittende of half zittende positie. Breng de tilband onderlangs om de rug van de zorgvrager aan. Positioneer de beenslips van de tilband. Til de benen van de zorgvrager over het onderstel en breng de tillift in de juiste positie (zie Afb. 44). Bevestig de schouderlussen met de tilarm zo laag mogelijk. Buig de knieën van de zorgvrager omhoog om de beenslips van de tilband te bevestigen.

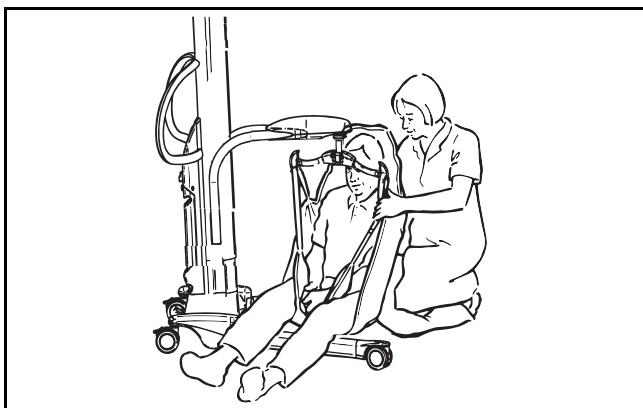

Afb. 44

LET OP: Controleer vóór het tillen of alle lussen stevig vastzitten.

Bij het omhoog- of omlaagbrengen van een zorgvrager die zich in een tilband bevindt, is het niet nodig gebruik te maken van de remmen van de tillift. Zo kan de lift in de juiste positie bewegen met behulp van het zwaartepunt van de zorgvrager.

Verwijder de tilband pas als de zorgvrager naar het bed is teruggebracht en comfortabel achterover ligt.

WAARSCHUWING: Let er bij het omlaagbrengen van het tiljuk op dat benen en voeten van de zorgvrager en die van de zorgverlener buiten bereik zijn van de bewegende tilmast, om letsel te voorkomen.

Het gebruik van het juk voor liggend tillen

WAARSCHUWING: Voer bij gebruik van de tillift met een juk voor liggend tillen alleen transfers uit op een vlak, niet hellend oppervlak om omkantelen te voorkomen. Zorg ook dat de zorgvrager in het midden van het juk voor liggend tillen is gepositioneerd.

Het juk voor liggend tillen is ontworpen om eenvoudig zonder zorgvrager de tillift te verplaatsen, zonder dat het juk voor liggend tillen van de tillift hoeft te worden verwijderd, bijvoorbeeld bij het passeren van deuropeningen.

WAARSCHUWING: Breng de zorgvrager niet omhoog of omlaag, als u een juk voor liggend tillen gebruikt om de zorgvrager te verplaatsen om letsel te voorkomen.

WAARSCHUWING: Gebruik het juk voor liggend tillen nooit in combinatie met een MAXI MOVE met verlengde tilarm. Houd ook rekening met de veilige tilbelasting van het juk voor liggend tillen (zie etiket op het juk voor liggend tillen).

Het gebruik van de band voor liggend tillen

De band voor liggend tillen is bedoeld voor gebruik met het juk voor liggend tillen en is verkrijgbaar in twee maten: large en extra large. De band voor liggend tillen is met het oog op wassen ook verkrijgbaar in gewoon polyester of polyester netband. Beide soorten zijn verkrijgbaar met of zonder toiletopening. Volg de volgende procedure om een zorgvrager met de band voor liggend tillen met het juk voor liggend tillen te tillen.

LET OP: Zorg dat het juk voor liggend tillen van Arjo op de juiste wijze aan de Maxi Move is bevestigd (zie Afb. 15), voordat u de MAXI MOVE met de band voor liggend tillen gebruikt. Als het juk voor liggend tillen correct is bevestigd, kan het ongeveer 90° om zijn as draaien. Bevestig het juk voor liggend tillen niet in het verlengde van de tilarm.

Bepaal wat het hoofdeinde van de band voor liggend tillen is. Dit wordt aangegeven door een etiket dat op het hoofdeinde is genaaid.

Het gebruik van uw MAXI MOVE

Plaats de tilband voor liggend tillen door de zorgvrager opzij te draaien, zoals bij het aanbrengen van een laken. Zorg dat de bovenkant van de tilband (aangegeven door het etiket) zich onder het achterhoofd van de zorgvrager bevindt, met de bovenrand van de tilband ter hoogte van de kruin (zie Afb. 45). Plaats de tillift met het juk voor liggend tillen in de hoogst mogelijke stand direct boven de zorgvrager.

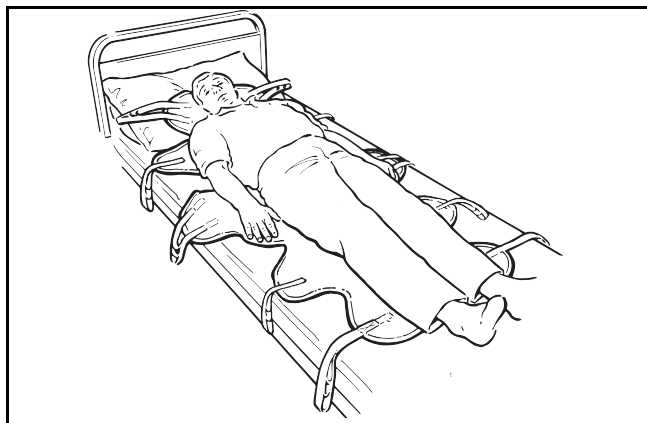

Afb. 45

Het juk voor liggend tillen is symmetrisch en is aan beide kanten goed toegankelijk (zie Afb. 46).

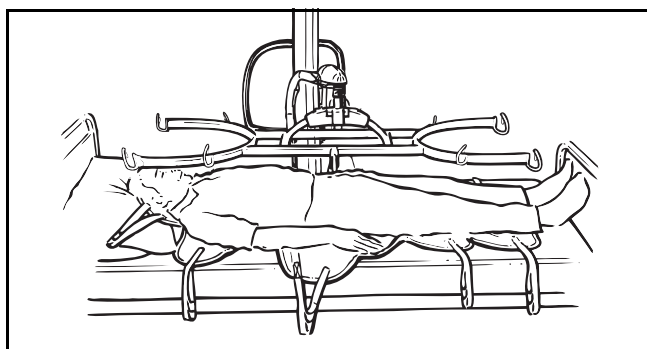

Afb. 46

Laat het juk voor liggend tillen tot net boven de zorgvrager zakken en zorg dat het midden van het juk voor liggend tillen zich ongeveer ter hoogte van de navel van de zorgvrager bevindt. Maak alle bevestigingslussen stevig vast (zie Afb. 47).

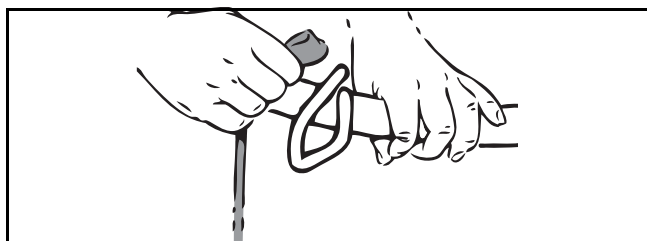

Afb. 47

OPMERKING: De bevestigingslussen zijn voorzien van diverse bevestigingsmogelijkheden. Kies de meest geschikte lus om te zorgen dat de zorgvrager in de meest comfortabele positie ligt.

WAARSCHUWING: Het is voor de stabiliteit van de unit en voor het contact tussen zorgvrager en zorgverlener belangrijk ervoor te zorgen dat de zorgvrager zich ongeveer op bedhoogte bevindt. Let er bij het omlaagbrengen van het juk voor liggend tillen op dat benen en voeten van de zorgvrager en die van de zorgverlener buiten bereik zijn van de bewegende tilmast, om letsel te voorkomen en de stabiliteit van de unit te handhaven.

Til de zorgvrager omhoog en verplaats de tillift weg bij het bed (zie Afb. 48).

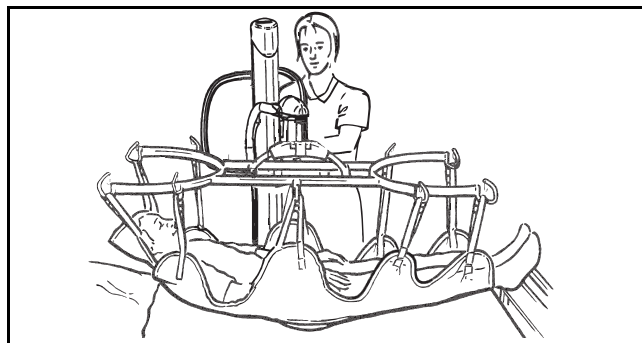

Afb. 48

Draai het juk voor liggend tillen tot de voeten van de zorgvrager zich in de buurt van de tilmast bevinden (zie Afb. 49). In deze stand kan de hele eenheid gemakkelijk door brede deuropeningen worden verplaatst. Laat het juk voor liggend tillen anders loodrecht op het onderstel staan. In deze stand kunnen tillift en zorgvrager zijwaarts door een deuropening worden gereden.

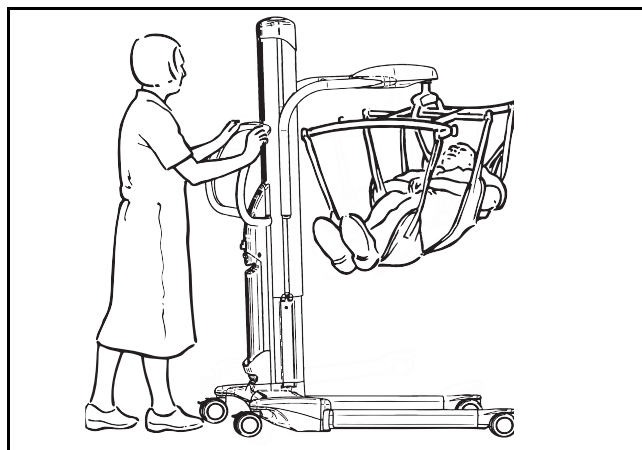

Afb. 49

WAARSCHUWING: Gebruik alleen banden voor liggend tillen waarvan de bevestigingslussen blauw zijn om ongemak voor de zorgvrager of het risico op vallen te voorkomen.

Opmerking: Aan het 'hoofdeinde' van de band voor liggend tillen zit een zwart lipje genaaid voor het juiste gebruik met het juk voor liggend tillen.

Gebruik met de MAXI MOVE geen ander type band voor liggend tillen.

Het gebruik van uw MAXI MOVE

Het gebruik van de bandenstretcher

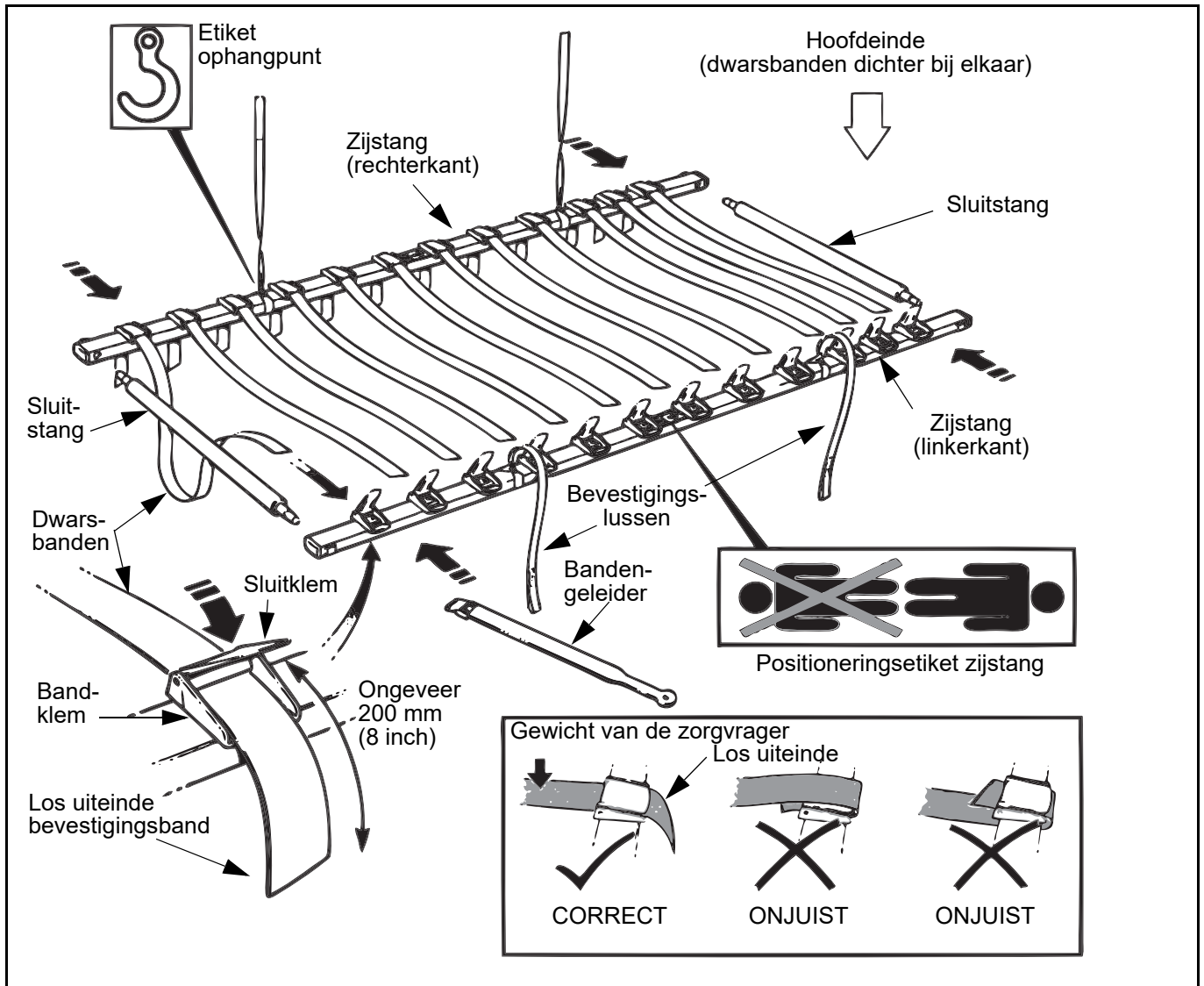

Afb. 50

LET OP: Zorg dat het juk voor liggend tillen op de juiste wijze aan de Maxi Move is bevestigd (zie afb. 15), voordat u de MAXI MOVE met het juk voor liggend tillen gebruikt. Als de bandenstretcher correct is bevestigd aan het juk voor liggend tillen, kan het ongeveer 90° om zijn as draaien. Bevestig het juk voor liggend tillen niet in het verlengde van de tilarm.

Bevestig eerst de 12 dwarsbanden aan een van de zijstangen (zie Afb. 50). Doe dit als volgt: haal elke band door zijn bandklem en druk de sluitklem volledig vast. Laat ongeveer 200 mm (8 inch) van de band uitsteken (zie kader bij afb. 49).

Let erop dat de drie dicht bij elkaar geplaatste bandenklemmen aan het hoofdeinde van de bandenstretcher moeten zitten (ook aangegeven door een etiket op elke zijstang).

Plaats de ene sluitstang onder het hoofd van de zorgvrager en de andere onder de voeten. Plaats daarna de 'bandenloze' zijstang naast de zorgvrager (klemmen aan bovenzijde) (zie afb. 50). Druk elke sluitstang door de bijbehorende gaten in de zijstangen.

Houd de zijstang 'met banden' vast, met de langere stukken band aan de kant van de zorgvrager, en plaats deze op het bed naast de zorgvrager. Zorg dat de langere stukken band daarbij onder de zijstang gevouwen zitten (zie afb. 51). Bevestig de sluitstangen zoals eerder is beschreven.

Het gebruik van uw MAXI MOVE

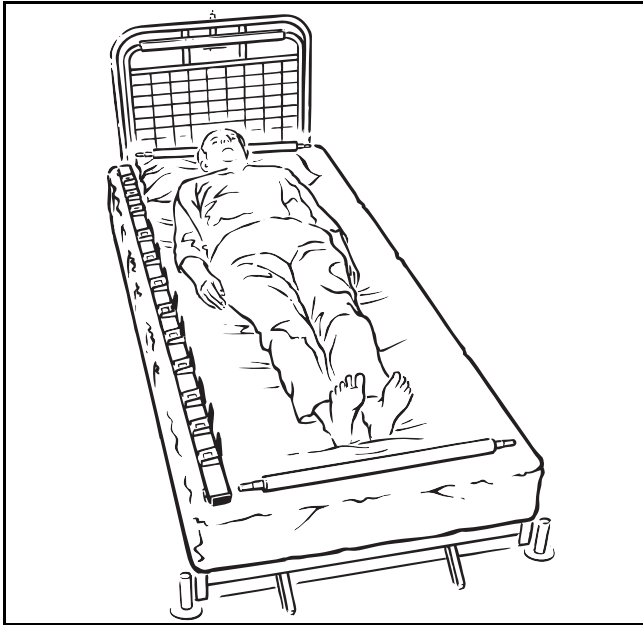

Afb. 51

Schuif de banden onder de zorgvrager waar dit het gemakkelijkst gaat. Til daartoe het hoofd en de benen van de zorgvrager op. Gebruik voor het aanbrengen van de banden onder het lichaam van de zorgvrager de bandengeleider als volgt:

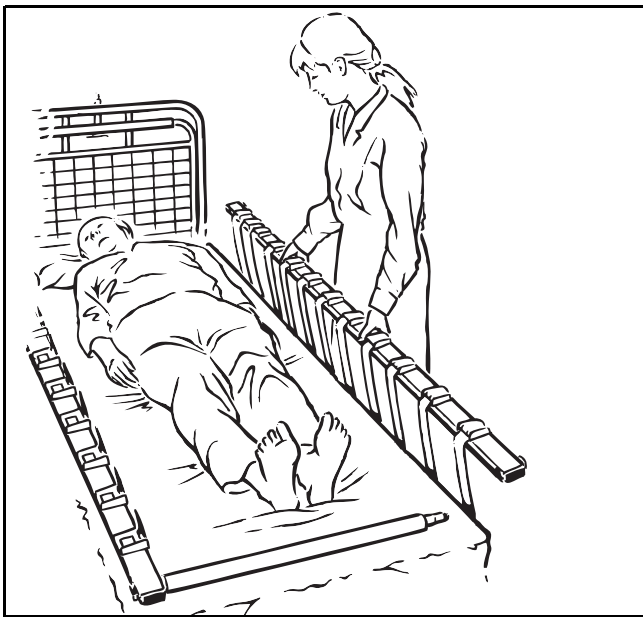

Afb. 52

Steek het lange deel van de band die onder de zorgvrager moet worden aangebracht, door de bandengeleider zoals aangegeven in de detailtekening in Afb. 53. Schuif de band en geleider daarna voorzichtig onder de zorgvrager door tot de band uitsteekt en kan worden bevestigd aan de tegenoverliggende bandklem (zie Afb. 54). Haal de geleider onder de zorgvrager vandaan. Houd de geleider daarbij onder de geplaatste dwarsband.

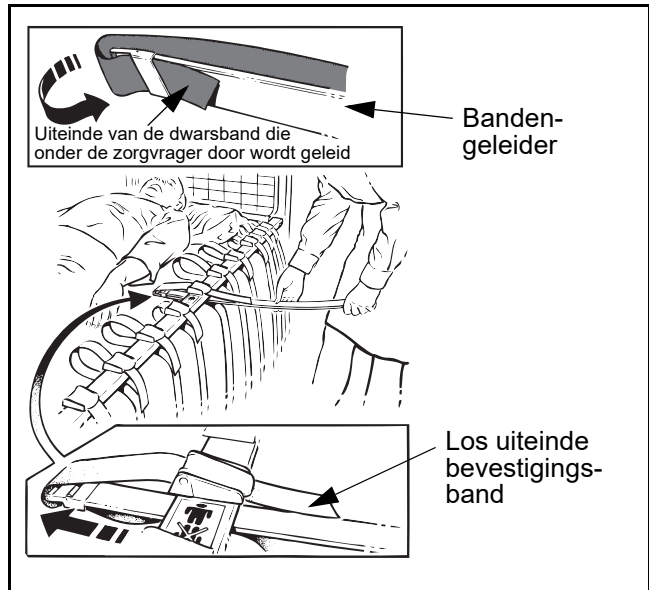

Afb. 53

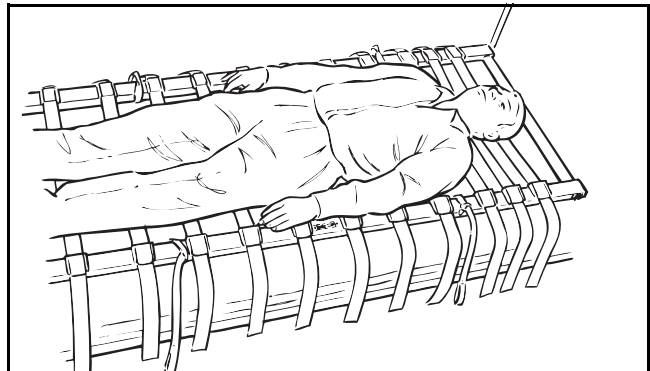

Afb. 54

Zo nodig kunt u de banden onder het hoofdkussen doorhalen, zodat de zorgvrager met het hoofd op het kussen kan blijven liggen voor optimaal comfort (zie Afb. 55).

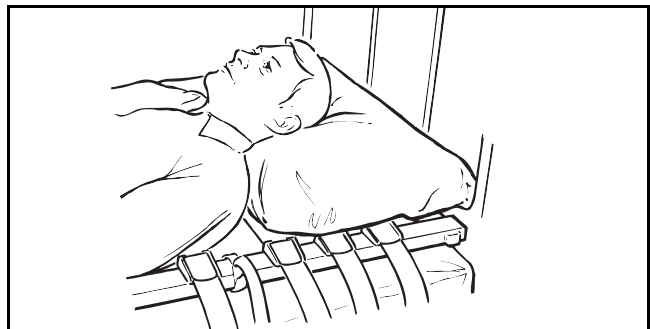

Afb. 55

LET OP: Bevestig, als dit nog niet is gedaan, de vier bevestigingslussen op de door etiketten aangegeven plaatsen aan de zijstangen (zie Afb. 56).

Het gebruik van uw MAXI MOVE

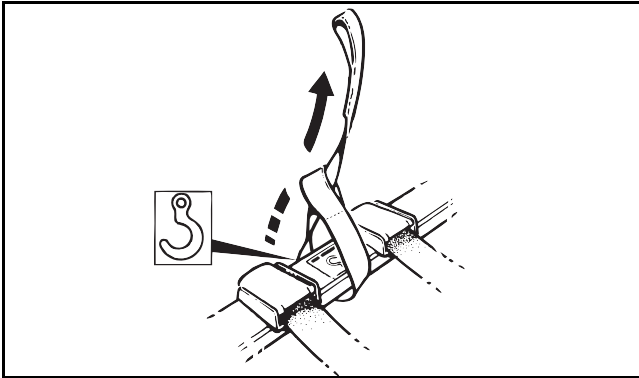

Afb. 56

WAARSCHUWING: Zorg bij het onder de zorgvrager aanbrengen van de bandengeleider dat de huid van de zorgvrager, m.n. onder billen en bij obese zorgvragers, niet bekneld raakt.

Ga door tot alle banden onder de zorgvrager en door de klemmen zijn aangebracht. Druk de sluitklemmen volledig omlaag (zie Afb. 53 en Afb. 54) om ervoor te zorgen dat elke band stevig vastzit.

Alle dwarsbanden moeten rechtstreeks aan de klemmen worden bevestigd en mogen niet rond de zijstang vastzitten (zie Afb. 53).

Zorg dat beide sluitstangen goed zijn bevestigd aan de zijstangen (met de corresponderende pijletiketten).

Al deze adviezen moeten worden opgevolgd om letsel te voorkomen.

Zorg, voordat u de zorgvrager gaat optillen, dat alle dwarsbanden vastzitten in de klemmen en correct zijn geplaatst, zoals aangegeven in Afb. 50 en dat alle bevestigingslussen correct vastzitten aan de aangegeven haken op het juk voor tillend liggen.

Rijd de tillift naar het bed en plaats het juk voor liggend tillen midden boven de zorgvrager, zodat de bevestigingslussen stevig kunnen worden bevestigd aan de desbetreffende haken (aangegeven door een etiket met haakpictogram – zie Afb. 57).

De bandenstretcher of schepbrancard dient symmetrisch aan het juk voor liggend tillen te hangen.

LET OP: Controleer altijd of de bevestigingslussen goed zijn bevestigd vóór en tijdens het tillen. Let erop dat de banden onder spanning komen te staan, wanneer het gewicht van de zorgvrager geleidelijk op de bandenstretcher komt te rusten.

Na bevestiging van de bandenstretcher kunt u de zorgvrager optillen uit bed. Draai het juk voor liggend tillen tot de voeten van de zorgvrager zich in de buurt van de tilmast bevinden. In deze stand kan de hele eenheid gemakkelijk door brede deuropeningen worden verplaatst. Laat het juk voor liggend tillen anders loodrecht op het onderstel staan. In deze stand kunnen tillift en zorgvrager zijwaarts door een dooropening worden gereden.

WAARSCHUWING: Het is voor de stabiliteit van de unit en voor het contact tussen zorgvrager en zorgverlener belangrijk ervoor te zorgen dat de zorgvrager zich ongeveer op bedhoogte bevindt. Let er bij het omlaagbrengen van het bandenstretcher op dat benen en voeten van de zorgvrager en die van de zorgverlener buiten bereik zijn van de bewegende tilmast, om letsel te voorkomen en de stabiliteit van de unit te handhaven.

Positie van de haken voor bevestiging van een bandenstretcher of schepbrancard

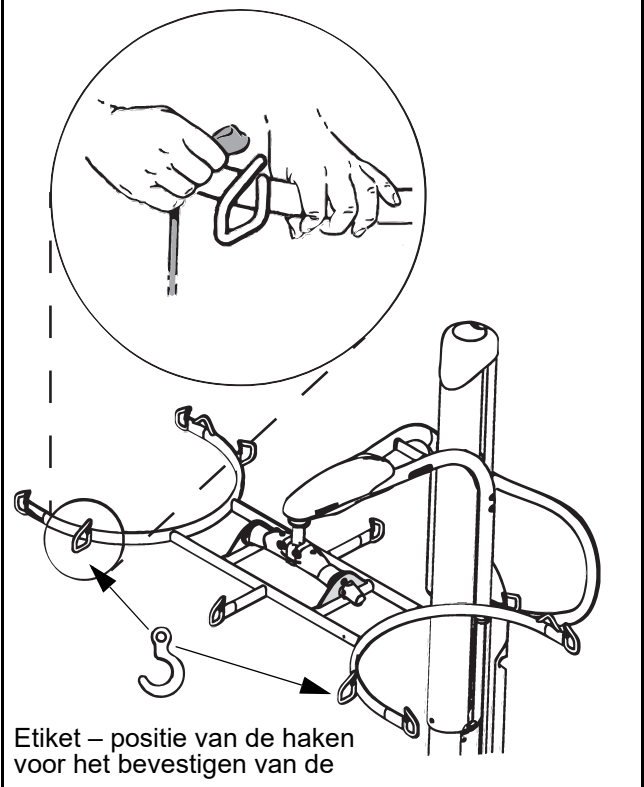

Afb. 57

Dwarsbanden kunnen worden losgemaakt en verwijderd, als dat nodig is om toegang te krijgen tot lichaamsdelen van de zorgvrager.

LET OP: Zorg dat de zorgvrager altijd veilig wordt ondersteund, dus maak niet te veel banden tegelijk los.

Als de zorgvrager weer terug op bed is geplaatst, kunt u de bandenstretcher loskoppelen van het juk voor liggend tillen en verwijderen. Maak daartoe alle klemmen aan een van de zijstangen los en trek de banden één voor één onder de zorgvrager vandaan. Verwijder de bandenstretcher en berg die veilig op voor later gebruik.

Raadpleeg voor instructies over het tillen en verplaatsen van zorgvragers met de Arjo bandenstretcher (700-14945) de gebruiksaanwijzing van de bandenstretcher.

Weegunit

Weegunit informatie

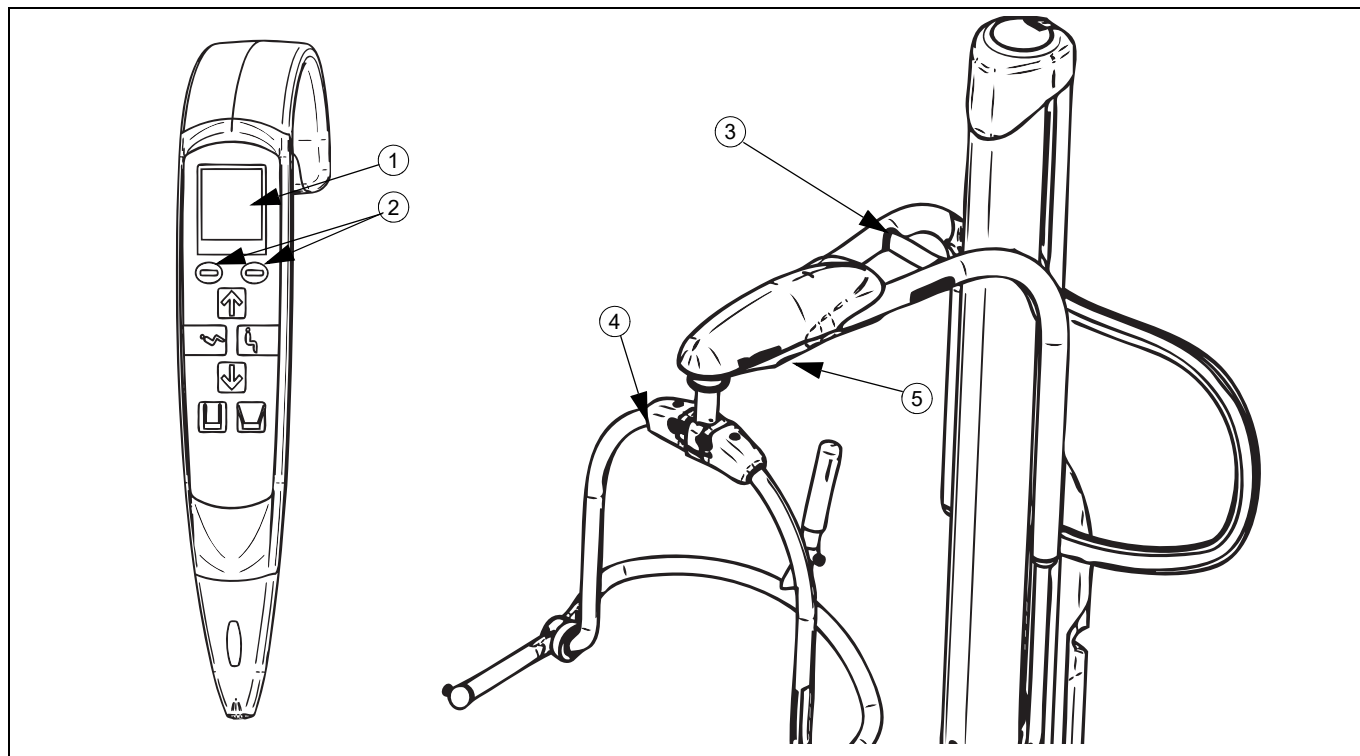

Afb. 58

Verklaring weegunit (Afb. 58)

- 1) Weegunitdisplay op afstandsbediening
- 2) Bedieningsknoppen op afstandsbediening
- 3) Tilarm
- 4) Tiljuk
- 5) Afdekkap weegunit

WAARSCHUWING: De weegunit is ontworpen voor gebruik in zorginstellingen onder supervisie van gekwalificeerde zorgverleners. Voorkom eventueel ander gebruik om letsel te voorkomen.

Als uw MAXI MOVE is uitgerust met de Arjo weegunit, biedt uw tillift een extra voordeel doordat u zorgvragers tijdens het tillen kunt wegen.

Etiketten/zegels alleen bij EC-units

Na ijking bevat het etiket op de weegunit de volgende aanduidingen (zie Afb. 59):

- CE-markering (geeft aan dat het hulpmiddel voldoet aan de geharmoniseerde wetgeving van de Europese Unie) en wordt gevolgd door twee cijfers die aangeven in welk jaar de CE-markering is aangebracht). (Zie afb. 1)
- Het identificatienummer van de instantie die de EU-keurmerkinspectie heeft uitgevoerd.
- Het nummer van het EU-keurmerkcertificaat.
- Nauwkeurigheidsklasse.
- Maximumcapaciteit.
- Minimumcapaciteit.
- IJkingsperiode.
- IJkingsteller

- Zwaartepuntinstellingsteller
- Een sticker met het identificatienummer van het ijkingsinstituut.

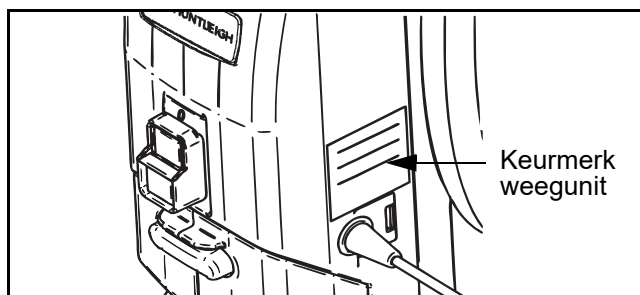

Afb. 59

Herijking

Voer herijking uit conform de plaatselijk geldende voorschriften (zoals gespecificeerd per land).

Als de zegels zijn verbroken (bijvoorbeeld door reparatie of vervanging van de weegcel), moet de volledige verrijdbare tillift buiten gebruik worden gesteld tot herijking door een erkend ijkingsinstituut heeft plaatsgevonden.

Symbolen/functies op de display

Op het LCD-scherm van de afstandsbediening worden verschillende cijfers en symbolen weergegeven.

Het display kan gewichten in ponden of kilogram weergeven.

Het (-) teken geeft een negatief gewicht aan (zie 'Methode B – wegen terwijl de zorgvrager al in de tilband zit').

Weegunit

De weegunit kan ook bruto en netto gewichten weergeven.

Extra functies zijn onder andere de batterij-leeg-indicator en preventief onderhoud indicators.

Waarschuwing overbelasting

Als het gewicht zwaarder is dan de veilige tilbelasting (SWL) van de weegunit, geeft de unit afwisselend grote en kleine weegunitsymbolen weer (zie handleiding bij de Weegunit).

Deze waarschuwing wordt weergegeven volgens de volgende limieten:

- Bij de korte tilarm: gewichten boven de 227,9 kg
- Bij de lange tilarm: gewichten boven de 130,9 kg

Haal de zorgvrager direct uit de tillift bij overbelasting van de weegunit. Verplaats de weegunit/tillift niet voordat het symbool verdwenen is.

LET OP: Zorg dat u de weegunit niet overbelast. Als de weegunit afwisselend grote en kleine weegunitsymbolen weergeeft, breng de zorgvrager dan direct omlaag op een bed of een stoel.

OPMERKING: ALLEEN VOOR EUROPESE WEEGUNITS. Als het display afwisselend het grotere 'Schuin vlak'-symbool en het weegunitsymbool weergeeft, moet u de MAXI MOVE verplaatsen naar een horizontaal vlak, zodat de weegunit correct kan worden bediend (zie Afb. 60).

OPMERKING: Het is normaal dat het display af en toe een 'Schuin vlak'-symbool aangeeft bij het verplaatsen of hanteren van de tillift.

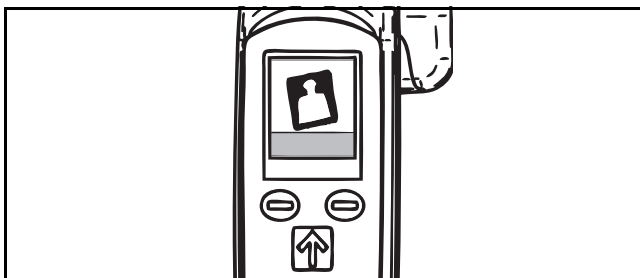

Afb. 60

LET OP: Raak de zorgvrager of de tillift tijdens het wegen niet aan en leun niet op de zorgvrager, de tilarm of het tiljuk. Zorg dat de zorgvrager, de tilband of het tiljuk de mast of de tilarm tijdens het wegen niet aanraakt; tilarm en tiljuk zijn namelijk integrale onderdelen van de weegunit.

WAARSCHUWING: Wacht bij een onrustige zorgvrager met wegen totdat hij/zij kalm is om letsel te voorkomen.

Brutogewicht heeft betrekking op het nulgewicht bij aanzetten. Het netto gewicht is de door de 'tarreer'-functie bepaalde waarde. Aan de hand daarvan kan het display van de weegunit op nul worden gesteld, als het gewicht door de tilarm wordt gedragen.

Er zijn twee methoden om een zorgvrager te wegen:

LET OP: De unit moet stil staan op een vlak oppervlak wanneer het wordt aangezet zodat de weegunit automatisch op nul kan worden gesteld.

Verplaats de tillift of componenten van de tillift niet voordat de weegunit "0.0" toont. Doet u dit niet, dan wordt het gewicht op de weegunit mogelijk onjuist weergegeven.

Methode A - wegen voordat de zorgvrager in de tilband zit

- 1) Zet de MAXI MOVE aan door de aanknop in te drukken.
- 2) Als de tilband bij het gebruik van de tillift al aan het tiljuk is bevestigd, is de MAXI MOVE al automatisch op nul gesteld en is het gewicht van de tilband meegerekend (zie Afb. 61).

Ga verder met stap 4.

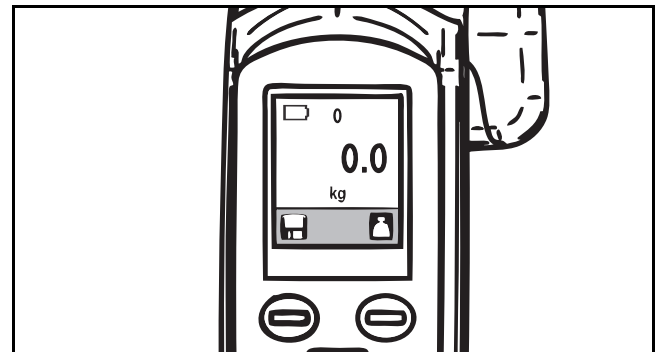

Afb. 61

Als de tilband bij het gebruik van de tillift nog niet aan de tillift was bevestigd, moet u de tilband nu installeren. De weegunit geeft nu het gewicht van de tilband op het display weer (zie Afb. 62).

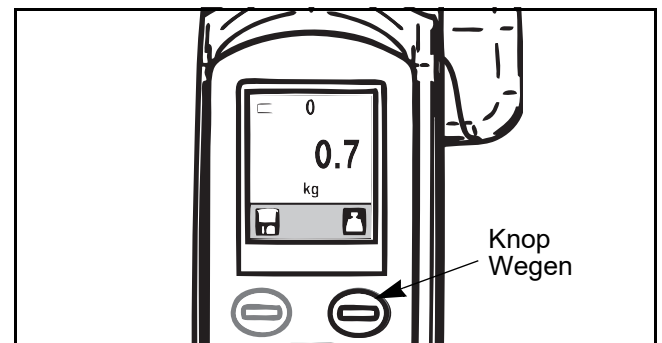

Afb. 62

- 3) Druk de knop 'Wegen' in om de weegunit op nul te zetten. Het display geeft nu een nulgewicht weer (zie Afb. 63).

Weegunit

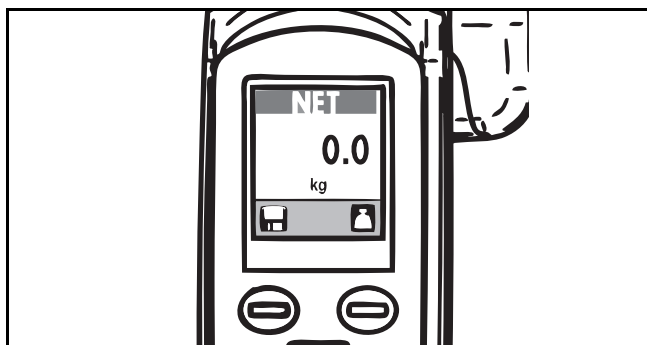

Afb. 63

4) Til de zorgvrager omhoog tot de tillift vrij is van eventuele obstakels, zoals het bed, stoelen, de vloer, enz. Laat de gewichtmeting stabiliseren.

Druk niet nogmaals op de knop: het getoonde getal is het gewicht van de zorgvrager (zie Afb. 64).

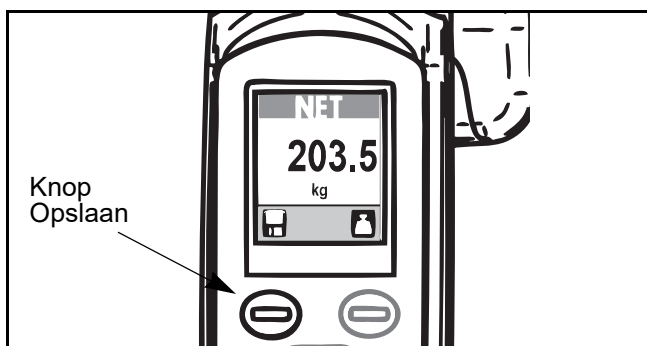

Afb. 64

5) Druk op de knop 'Opslaan', als het netto gewicht in het geheugen moet worden opgeslagen. Horizontale balken boven en de cijfers onder op het scherm geven aan dat de functie Opslaan is geactiveerd. Opslaan blijft actief tot de knop 'Opslaan' nogmaals wordt ingedrukt (zie Afb. 65).

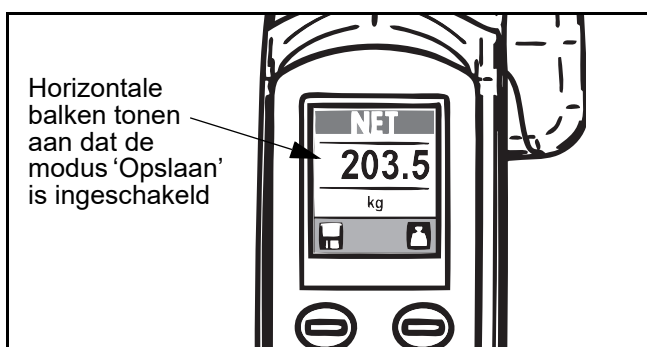

Afb. 65

Methode B – wegen terwijl de zorgvrager al in de tilband zit

Als de zorgvrager al in de tillift zit en moet worden gewogen, zorg dan dat de zorgvrager vrij hangt en geen obstakels raakt, zoals het bed, stoelen, de vloer, enz.

1) Druk op de knop 'Wegen' om een nulmeting op het display te tonen (zie Afb. 66).

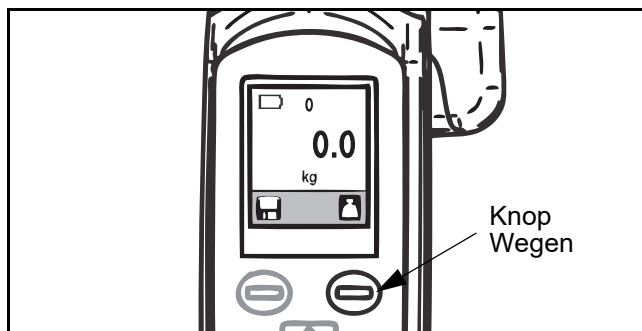

Afb. 66

2) Voltooi de transfer van de zorgvrager en help de zorgvrager uit de tillift. De weegunit geeft een negatief getal weer (zie Afb. 67).

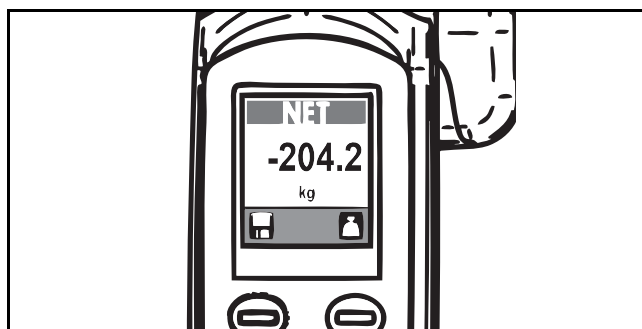

Afb. 67

3) Bevestig de tilband weer aan de MAXI MOVE. Negeer het minteken vóór de cijfers op het scherm. Wacht tot het weergegeven gewicht is gestabiliseerd. Het getoonde gewicht is het werkelijke gewicht van de zorgvrager (zie Afb. 68).

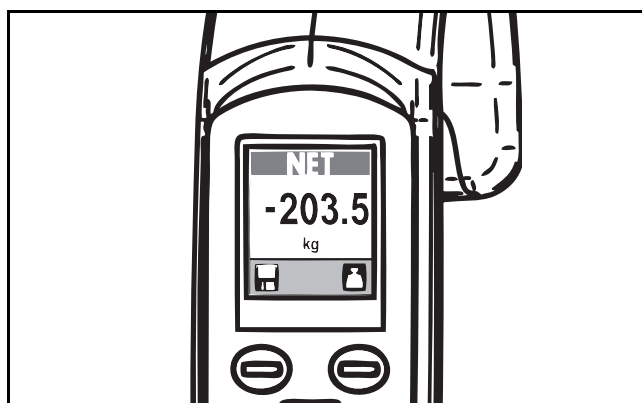

Afb. 68

4) Druk op de knop 'Opslaan', als het netto gewicht in het geheugen moet worden opgeslagen. Horizontale balken boven en de cijfers onder op het scherm geven aan dat de functie Opslaan is geactiveerd. Opslaan blijft actief tot de knop 'Opslaan' nogmaals wordt ingedrukt.

LET OP: Als de unit wordt gereset, terwijl de zorgvrager al in de tilband zit, wordt de nulstand opgeheven en geeft de unit "8888,8" weer om een foutstatus aan te geven. Help de zorgvrager uit de MAXI MOVE en reset de unit.

Weegunit

Meeteenheden

De meeteenheid is ingesteld op kilogram voor Europa en kan niet worden veranderd. Voor niet-Europese apparatuur kan de meeteenheid worden ingesteld op 'kg' of 'lb'.

- 1) Druk bij het opstarten de beide bedieningsknoppen van de weegunit tegelijk in (zie Afb. 69).

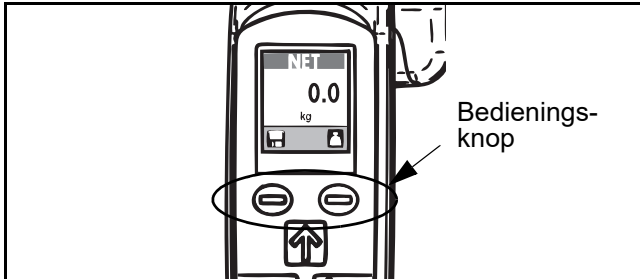

Afb. 69

Hiermee wordt het statusscherm van de tillift geopend. In het midden van het scherm worden twee gekruiste sleutels weergegeven. Onderaan en bovenaan op het scherm worden ook pijlen Omhoog en Omlaag weergegeven (zie Afb. 70).

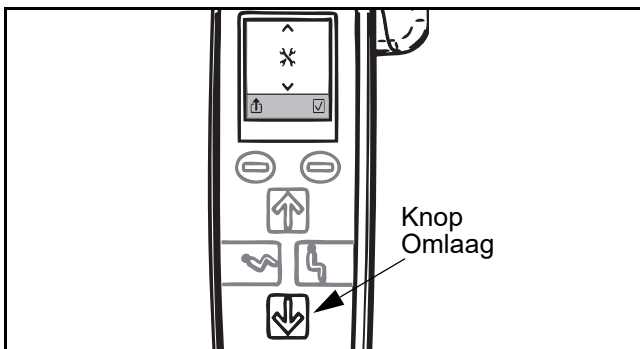

Afb. 70

- 2) Druk vervolgens op de knop Omlaag om het configuratiemenu te openen.

Het weegunitpictogram vervangt de gekruiste sleutels in het midden van het scherm (zie Afb. 71).

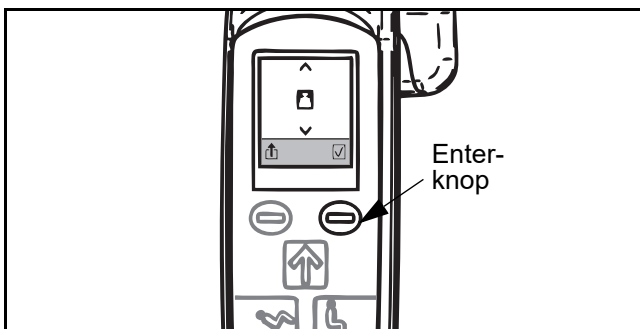

Afb. 71

- 3) Druk op de Enter-knop om de optie Meetheden te openen. De meeteenheden 'kg' of 'lb' vervangen het weegunitpictogram in het midden van het scherm (zie Afb. 72).

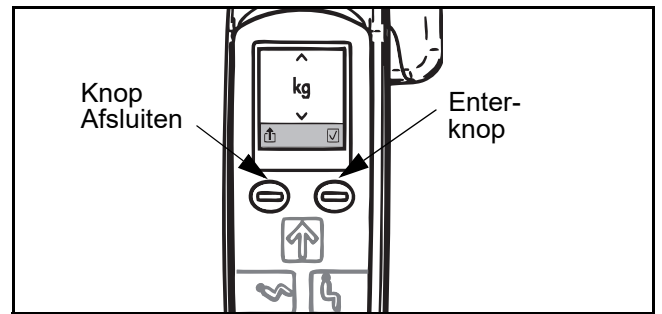

Afb. 72

- 4) Druk op de knop Omlaag om te schakelen tussen 'kg' en 'lb'.
- 5) Druk op de Enter-knop om instellingen op te slaan en terug te keren naar de stand Normaal. Druk op de knop Sluiten om af te sluiten zonder wijzigingen op te slaan.

Weegunit – verkorte handleiding

METHODE A

BIJ HET OPSTARTEN

Met de tilband al aan het tiljuk

STAP 1

De unit is al automatisch op nul gesteld en het gewicht van de tilband is meegerekend.

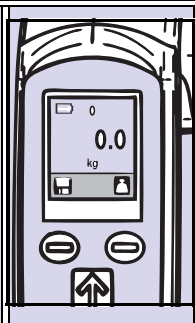

STAP 2

Weeg de zorgvrager. Het getal op het display is het werkelijke gewicht van de zorgvrager.

Knop Opslaan

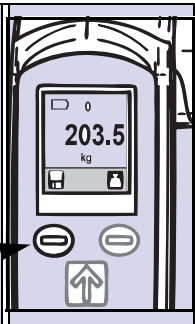

DATA OPSLAAN

Druk op de knop Opslaan om de op het scherm weergegeven meting te bewaren. Druk nogmaals op de knop Opslaan om terug te keren naar de stand Normaal.

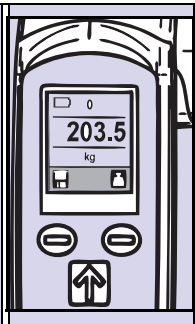

BIJ HET OPSTARTEN

Met de tilband nog niet aan het tiljuk

STAP 1

Bevestig de tilband aan het tiljuk. Op het display wordt het gewicht van de tilband weergegeven.

Knop Wegen

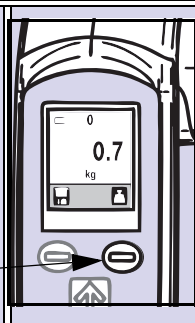

STAP 2

Druk op de knop Wegen om te tarreren. Het display geeft nu een nulgewicht weer.

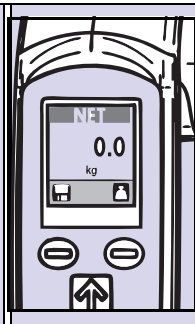

STAP 3

Weeg de zorgvrager. Het getal op het display is het werkelijke gewicht van de zorgvrager.

Knop Opslaan



DATA OPSLAAN

Druk op de knop Opslaan om de op het scherm weergegeven meting te bewaren. Druk nogmaals op de knop Opslaan om terug te keren naar de stand Normaal.

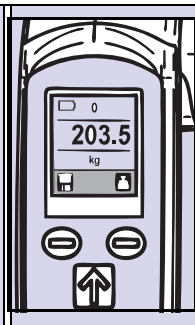

METHODE B

TIJDENS EEN TRANSFER

Met de zorgvrager al in de tillift

STAP 1

Druk op de knop Wegen om een nulmeting op het display te tonen.

Knop Wegen



STAP 2

Voltooi de transfer en help de zorgvrager uit de tillift. Op het display wordt een negatief getal weergegeven.

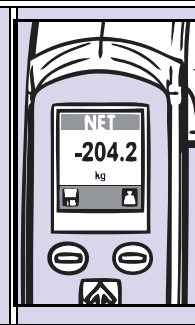

STAP 3

Bevestig de tilband weer aan het tiljuk. Negeer het minteken. Het getal op het display is het werkelijke gewicht van de zorgvrager.

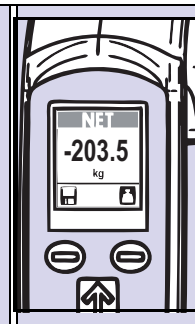

DATA OPSLAAN

Druk op de knop Opslaan om het op het scherm weergegeven gewicht te bewaren. Druk nogmaals op de knop Opslaan om terug te keren naar de stand Normaal.

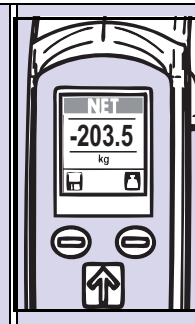

Weegunit – verkorte handleiding

MEETEENHEDEN VERANDEREN

BIJ HET OPSTARTEN

STAP 1

Houd beide bedieningsknoppen tegelijkertijd ingedrukt om het statusscherm van de tillift weer te geven.

Bedieningsknoppen

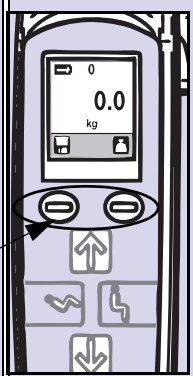

STAP 2

Druk de knop Omlaag op de afstandsbediening in om het configuratiescherm te openen. Het eerste scherm dat wordt weergegeven is het weegunitscherm.

Knop Omlaag

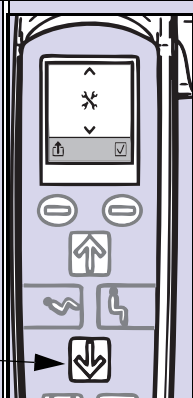

STAP 3

Druk op de knop Opslaan om de op het scherm weergegeven meting te bewaren. Druk nogmaals op de knop Opslaan om terug te keren naar de stand Normaal.

Enterknop

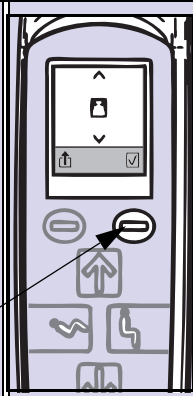

STAP 4

Druk op de knop 'Omlaag' om af te wisselen tussen kg en lb.

Knop Omlaag

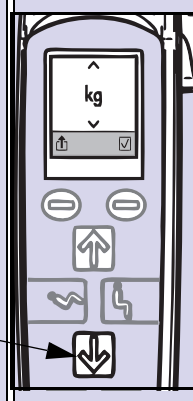

STAP 5

Druk op de Enter-knop om instellingen op te slaan en terug te keren naar de stand Normaal.

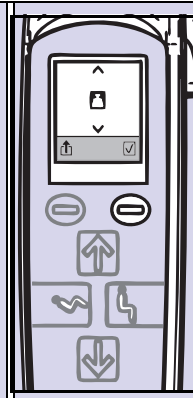

WAARSCHUWINGSSCHER

WAARSCHUWING OVERBELASTING

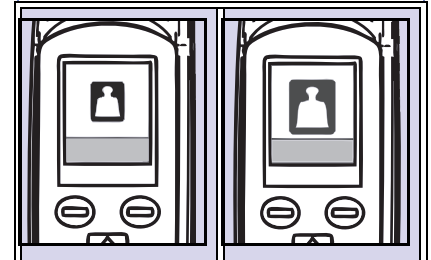

Op het display worden afwisselend grote en kleine weegunitsymbolen weergegeven. Breng de zorgvrager onmiddellijk omlaag.

WAARSCHUWING ONDERBELASTING

In het display wordt een grenswaarde voor de onderbelasting weergegeven. Verwijder het gewicht en reset de tillift.

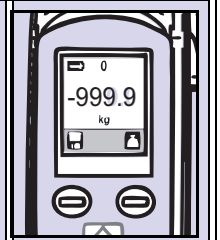

WAARSCHUWING TE SCHUINE STAND

Allen voor Europese weegunits.

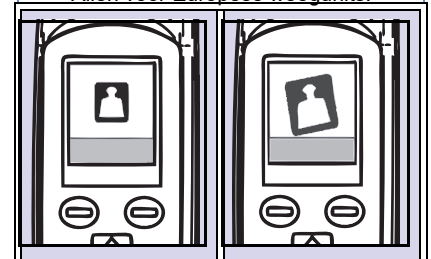

Het display geeft afwisselend het weegunitsymbool en een groter 'Schuin vlak'-symbool weer. Zet de tillift op een horizontaal vlak en probeer opnieuw te wegen.

BATTERIJ BIJNA LEEG

In de linkerbovenhoek van het display wordt het batterij-leegsymbool weergegeven. Laad de batterijen zo snel mogelijk op.

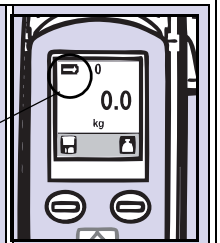

OVERIGE WAARSCHUWINGEN

In de rechterbovenhoek van het display wordt het 'gekruiste sleutels'-symbool weergegeven. Neem contact op met Arjo voor onderhoud.

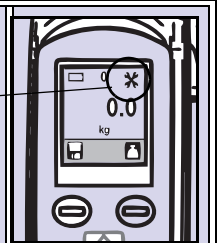

(vervolg volgende kolom)

Batterij opladen

Op de afstandsbediening van de MAXI MOVE bevindt zich een batterij-indicator. Op het display wordt direct na het opstarten of na terugkeer uit de slaapstand het laadniveau van de batterij weergegeven (zie Afb. 73).

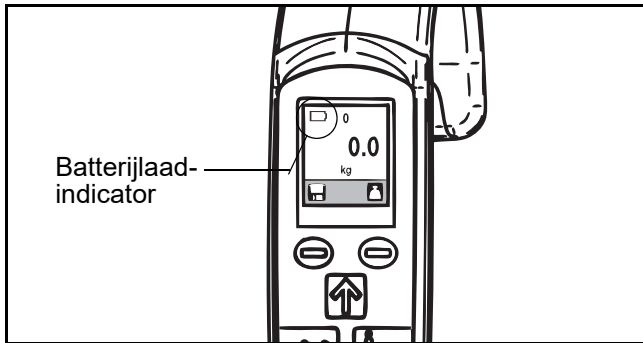

Afb. 73

Om de levensduur van de batterijen te bevorderen wordt aanbevolen om de batterij regelmatig weer op te laden, voordat de batterij-leeg-indicator een laag niveau aangeeft. Zorg dat de batterijen niet onnodig worden ontladen.

De batterij-indicator op de afstandsbediening geeft aan of de batterijen van de MAXI MOVE bijna leeg zijn en zal elke minuut twee pieptonen geven (zie Afb. 74). Op dat moment moet u uw transfer voltooien en de batterij opladen.

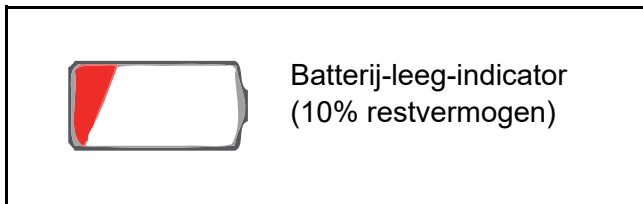

Afb. 74

Als de batterijen volledig ontladen zijn, gaat de tillift automatisch in de slaapstand. Als geprobeerd wordt de tillift te gebruiken, geeft de unit drie pieptonen en wordt het batterij-bijna-leeg symbool kort op het display van de afstandsbediening weergegeven. De tillift keert vervolgens terug in de slaapstand en wordt pas weer geactiveerd als de batterijen zijn opgeladen.

Batterij

De levensduur van de batterij varieert (2 tot 3 jaar) en wordt beïnvloed door de frequentie van opladen en de belasting.

LET OP: De batterij dient minstens 8 uur te worden opgeladen voordat u de lift voor het eerst gaat gebruiken, om de doelmatigheid van het product te waarborgen en de levensduur van de batterij te verlengen.

Verwijderen van de batterij

Als de batterij-leeg-indicator op de afstandsbediening het batterij-bijna-leeg symbool weergeeft, dient u de liftcyclus te voltooien. Breng de tillift vervolgens naar een geschikte locatie en verwijder de batterij. De batterij is verwijderbaar en verwisselbaar, zodat de tillift snel weer in gebruik kan worden genomen als de batterij leeg is. Om een lege batterij te verwijderen: druk de rode knop in en trek de batterij recht naar buiten (zie Afb. 75). Vervang de batterij door een volledig opgeladen batterij. De batterijhouder voor het opladen van batterijen kan aan de wand gemonteerd worden.

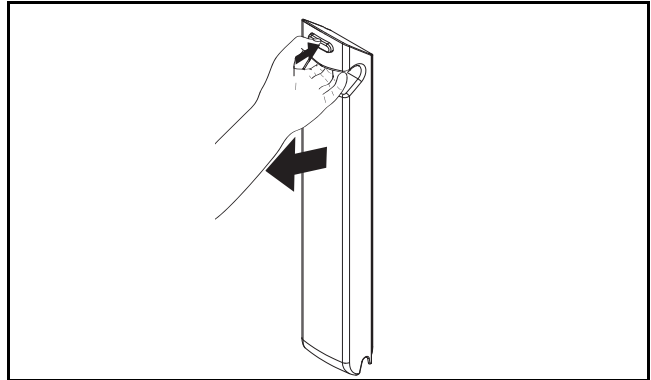

Afb. 75

Opladen van de batterij

De MAXI MOVE gebruikt luchtdichte loodaccu's, gemonteerd in de bedieningskast. Loodaccu's worden niet aangetast door het zogenaamde geheugeneffect. Ze hoeven dus niet volledig ontladen te zijn, voordat ze opnieuw worden opgeladen. De bedieningskast is voorzien van een automatische uitschakeling die in werking treedt als de batterij 2 minuten niet is gebruikt. Dit voorkomt ontlading van de batterij, als de tillift in stand-by staat. De tillift wordt weer aangezet door op een van de knoppen op de afstandsbediening of het bedieningspaneel te drukken.

Het is raadzaam de batterij uit de tillift te verwijderen wanneer u deze langere tijd niet gebruikt. Laad de batterij op wanneer de batterij-leeg-indicator op het display van de afstandsbediening aangeeft dat de batterij bijna leeg is.

Om de levensduur van de batterij te optimaliseren, dient de batterij te worden opgeladen voordat de indicator aangeeft dat de batterij bijna leeg is.

Uw tillift geeft een waarschuwingssignaal als de batterij-leeg-indicator op de afstandsbediening een batterij-bijna-leeg symbool weergeeft.

Om er zeker van te zijn dat de MAXI MOVE altijd klaar is voor gebruik, adviseren we om altijd een opgeladen batterij bij de hand te hebben. Dat kan door een tweede opgeladen batterij gereed te hebben, terwijl de eerste in gebruik is.

Batterij opladen

Na het plaatsen van een volledig opgeladen batterij in de tillift geeft het display op de afstandsbediening een groene, volledig geladen batterij weer. Na plaatsing van een deels geladen batterij geeft het display op de afstandsbediening het bijbehorende batterijniveau aan.

Gebruik uitsluitend batterijen die ontworpen en aangegeven zijn voor gebruik met het apparaat. Indien u niet zeker bent, gebruik de batterij dan niet. Zorg ervoor dat de batterij bij het apparaat hoort door het etiket van de batterij te vergelijken met de technische specificaties in de Gebruiksaanwijzing. Indien het type batterij niet bevestigd kan worden, neem dan contact op met bevoegd personeel.

Batterij opladen:

Raadpleeg Wandgemonteerde batterijlader – Gebruiksaanwijzing.

WAARSCHUWING: Houd de batterij stevig vast, zodat hij niet valt en beschadigd raakt of letsel veroorzaakt.

WAARSCHUWING: Plaats de batterij nooit in direct zonlicht of in de buurt van een hittebron om het risico op brand en/of een chemisch lek te voorkomen.

WAARSCHUWING: Stel de batterij nooit bloot aan vuur. Zij kunnen open gaan en chemicaliën lekken.

Wij adviseren om voor elke dienstperiode altijd volledig opgeladen batterijen bij de hand te hebben.

Voor de recycling en afvalverwerking van batterijen dienen de plaatselijke voorschriften te worden gevolgd. Als deze voorschriften niet worden gevolgd, kunnen batterijen exploderen, lekken en lichamelijk letsel veroorzaken. Zorg bij het inleveren van batterijen dat de contactpunten zijn afgedekt met tape. De resterende elektrische spanning in gebruikte batterijen kan namelijk brand of explosie veroorzaken. De onderstaande afbeelding toont de symbolen voor verwijdering en recycling (zie Afb. 76).

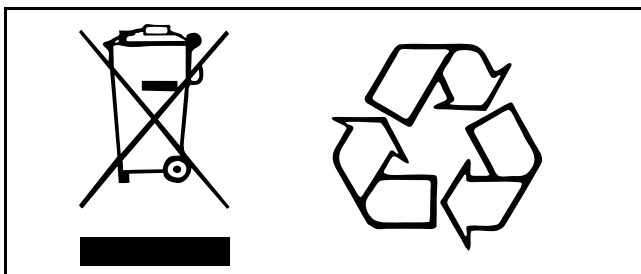

Afb. 76

Veilig gebruik van batterij en batterijlader

Raadpleeg Wandgemonteerde batterijlader – Gebruiksaanwijzing 001-24257-**.

Onderhoud van uw MAXI MOVE

De frequentie van de volgende handelingen hangt af van de gebruiksfrequentie van het product.

Volg elke keer voordat u het hulpmiddel gebruikt, de in dit hoofdstuk beschreven procedures voor reiniging, desinfectie, onderhoud en inspectie uit, tenzij anders aangegeven.

Tilbanden reinigen en onderhouden

Voor en na gebruik bij een zorgvrager moeten de tilbanden worden gecontroleerd en, zo nodig, worden gewassen volgens de gebruiksaanwijzing bij de tilband. Dit is vooral belangrijk wanneer dezelfde tilband voor verschillende zorgvragers wordt gebruikt. Zo minimaliseert u het risico op kruisbesmetting.

Vermijd mechanische druk, zoals rollen of persen tijdens de was- en droogprocedure. Onderdelen die van vitaal belang zijn voor de veiligheid en comfortabele werking van de tilband kunnen daardoor beschadigd raken.

Controleer de dwarsbanden en bevestigingsbanden van de bandenstretcher en was ze zo nodig. De wastemperatuur mag niet hoger zijn dan 80 °C (176 °F). Gebruik milde wasmiddelen. Niet strijken. Raadpleeg ook het instructieblad bij de tilband.

Nauwkeurige inspectie van de tilbanden, bevestigingslussen, veiligheidsbanden en bevestigingsclips voor elk gebruik is van groot belang. In geval van beschadiging van tilband, bevestigingslussen, veiligheidsbanden of clips moet de tilband direct buiten gebruik gesteld en vervangen worden.

De tillift reinigen, desinfecteren en onderhouden

OPMERKING: Het wordt aanbevolen om de tillift en de accessoires te reinigen voordat u hem voor een andere zorgvrager gaat gebruiken.

WAARSCHUWING: Desinfecteer de tilband of accessoires nooit in het bijzijn van een zorgvrager en gebruik altijd een beschermende bril en beschermende handschoenen om letsel van ogen en huid te voorkomen. Bij contact met de ogen spoelen met veel water. Bij irritatie aan ogen of huid een arts raadplegen. Raadpleeg altijd het veiligheidsinformatieblad voor het betreffende desinfectiemiddel.

Zichtbaar vuil verwijderen:

- 1) Verwijder de batterij en algemene onderdelen zoals tilbanden, kussens en bevestigingsbanden (indien aanwezig).
- 2) Verwijder zichtbare resten van de MAXI MOVE met behulp van een in water gedompelde doek. Begin bovenaan en werk in neerwaartse richting.
- 3) Verwijder zichtbare resten van de verwijderde onderdelen en de batterij met een in water en schoonmaakmiddel natgemaakte doek.

Reiniging:

- 1) Gebruik een borstel of een met schoonmaakmiddel natgemaakte doek, en veeg de tilband, batterij en verwijderde onderdelen grondig schoon (voor het verwijderen van afzetting).
- 2) Verwijder met een nieuwe met schoon water natgemaakte doek alle resten reinigingsvloeistof van de tilband, batterij en verwijderde onderdelen.
- 3) Wanneer de reinigingsvloeistof niet kan worden verwijderd van sommige moeilijk te bereiken onderdelen, sproei water op het verontreinigde deel en veeg het weg met wegwerphanddoeken/doeken. Herhaal tot alle reinigingsvloeistof is verwijderd.
- 4) Herhaal stappen 1 tot 3.
- 5) Laat de onderdelen drogen.
- 6) Plaats de verwijderde onderdelen en de batterij weer terug op de tillift.

LET OP: Dompel het product niet onder in water. Dit kan leiden tot beschadiging van de elektrische onderdelen of roestvorming.

Bij gebruik van een föhn om de lift te drogen mag de temperatuur niet hoger zijn dan 80 °C (176 °F).

Gebruik geen petroleumhoudende oplosmiddelen (of benzine of iets dergelijks). Deze middelen kunnen kunststofonderdelen beschadigen.

OPMERKING: Besteed speciale aandacht aan de hieronder aangegeven gebieden (zie Afb. 77). Daar bestaat de meeste kans op insluiting van bacteriën. Gebruik een kleinere borstel en/of wattenstaafje om die gebieden te bereiken.

Speciale gebieden van de MAXI MOVE die moeten worden gereinigd en gedesinfecteerd

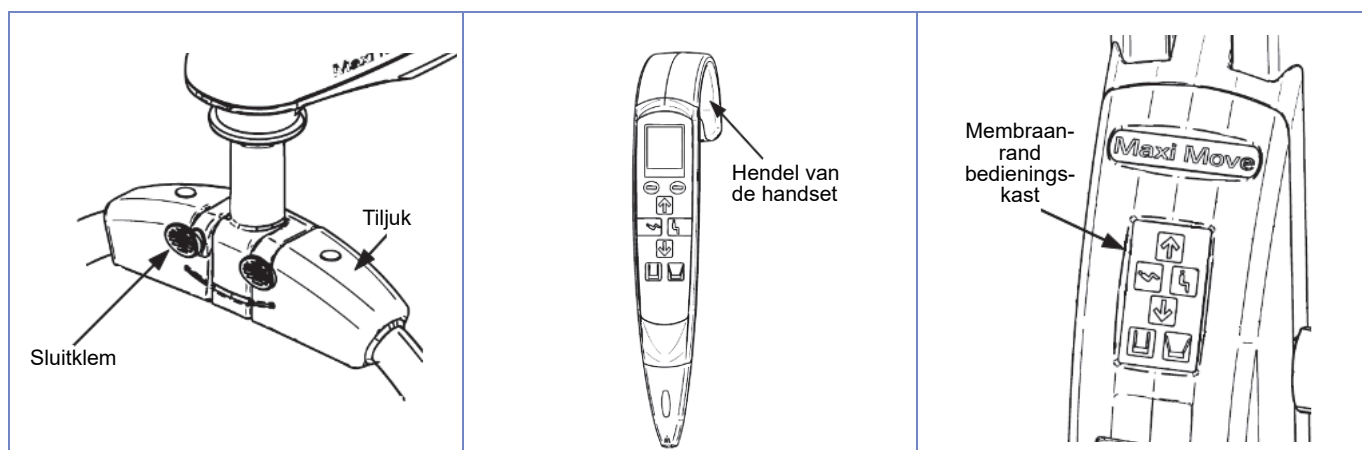

Afb. 77

Onderhoud van uw MAXI MOVE

Desinfectie:

Om het apparaat te desinfecteren, reinigt u de apparatuur eerst. Neem de apparatuur vervolgens af met een oplossing die een van de volgende compatibele desinfectiemiddelen bevat:

Desinfectiemiddelen	Maxi Move	Sluitklem	Tiljuk	Hendel van de handset	Membraanrand bedieningskast
Quaternair ammonium ≤ 0,28% (2.800 ppm)	X	X	X	X	X
Isopropylalcohol ≤ 70%	X	X	X	X	X
Fenol ≤ 1,56% (15.600 ppm)	X	X	X	X	X
Perazijnzuur ≤ 0,25% (2.500 ppm)	X	X	X	X	X
Bleekmiddel ≤ 1% (10.000 ppm)	X	X	X	X	X
Waterstofperoxide ≤ 1,5%	X	X	X	X	X

OPMERKING: Desinfectie van het apparaat kan verkleuring van sommige onderdelen veroorzaken. De kabel van de afstandsbediening (bleekmiddel en/of waterstofperoxide) en de hendel van het kanteljuk (waterstofperoxide) kunnen enigszins plakkerig aanvoelen na herhaaldelijk contact met de bovengenoemde desinfectiemiddelen.

De desinfectiemethoden moeten voldoen aan de plaatselijke of nationale richtlijnen (desinfectie van medische hulpmiddelen), afhankelijk van uw gezondheidsinstelling of land. Neem bij twijfel contact op met een plaatselijke specialist op het gebied van infectiebestrijding.

U kunt ook gebruikmaken van desinfectiedoekjes die geïmpregneerd zijn met een oplossing van 70% v/v isopropylalcohol. Boen de tillift en/of de accessoires goed schoon, zodat de oppervlakken effectief worden gedesinfecteerd. 70% oplossing isopropylalcoholdoekjes blijken bij lichte vervuiling effectief te zijn tegen MRSA en verschillende andere micro-organismen.

Onderhoud van uw MAXI MOVE

Verplichte dagelijkse controles

Voer de volgende inspecties dagelijks uit:

- Zorg dat de batterij altijd volledig is opgeladen.
- Controleer of de zwenkwielen stevig aan het onderstel vastzitten.
- Controleer alle kunststof onderdelen, met name waar deze in contact komen met het lichaam van de zorgvrager. Kijk of er geen breuken of scherpe randen ontstaan zijn, die de huid van de zorgvrager zouden kunnen beschadigen of die onhygiënisch zouden kunnen worden.
- Controleer of alle aansluitingen aan de buitenkant goed vastzitten en alle schroeven en moeren goed zijn aangedraaid.
- Controleer of alle veiligheidsetiketten stevig vastzitten en goed leesbaar zijn.

Periodieke test

Sommige tests dienen iedere week te worden uitgevoerd. Wij adviseren de verschillende functies periodiek te testen om te zorgen dat alles naar behoren werkt. Als er iets is waaraan u twijfelt of wanneer u veranderingen opmerkt in de werking van uw tillift, neem dan contact op met Arjo.

Met deze test stelt u vast of de beweging volledig en efficiënt is: Laat de tilarm omhoog en omlaag komen met de afstandsbediening. Test het mechanisme ook met de knoppen op het bedieningspaneel.

Automatische stopfunctie: Plaats de tillift boven een leeg bed met de tilarm ruim boven zijn laagste stand. Gebruik de afstandsbediening om de tilarm op het bed te laten zakken. Als de tilarm een obstakel raakt, stopt de motor. Laat de knop Omlaag op de afstandsbediening na een paar seconden los. Breng de tilarm omhoog met de afstandsbediening. Herhaal de test met het bedieningspaneel. Deze test dient om de juiste werking van de automatische stopfunctie te testen.

Noodstop: Test de noodstopfunctie door de tilarm met de afstandsbediening omhoog of omlaag te brengen. Druk de stopknop in terwijl de tillift omhoog of omlaag wordt gebracht (zie Afb. 9). De elektrisch aangedreven beweging dient direct tot stilstand te komen.

Druk op de aanknop om de tillift terug te zetten op Normaal (zie Afb. 9). Herhaal de test met het bedieningspaneel. Reset in de stand Normaal. Herhaal deze test voor het openen/sluiten van het onderstel en reset de aanknop.

Functioneren van het verstelbare onderstel:

Controleer of het onderstel volledig opent en sluit door ze met de afstandsbediening of het bedieningspaneel te openen en te sluiten.

Algemene conditie van de tillift: Onderwerp alle externe onderdelen aan een algemene, visuele controle en test alle functies om te controleren of ze goed werken en er tijdens gebruik geen beschadigingen zijn ontstaan.

LET OP: Als u twijfels hebt over de juiste werking of gebrekkige prestaties van de MAXI MOVE, stel de tillift dan buiten bedrijf en neem contact op met de serviceafdeling van Arjo.

Onderhoudsadvies

Arjo adviseert om uw MAXI MOVE regelmatig te onderhouden. Zie het MAXI MOVE Preventief onderhoudsschema (Arjo publicatienr. 001.25065).

Bij normaal gebruik zijn de volgende onderdelen onderhevig aan slijtage: tilbanden, batterijen, hefbanden en zwenkwielen. Deze onderdelen dienen regelmatig te worden gecontroleerd zoals beschreven en zo nodig te worden vervangen.

WAARSCHUWING: Voer nooit onderhoud of reparatiewerkzaamheden aan de tillift uit wanneer de tillift door een zorgvrager wordt gebruikt.

WAARSCHUWING: ALLEEN VOOR GEBRUIK IN HET VERENIGD KONINKRIJK: Op 5 december 1998 werd belangrijke wetgeving van kracht die van invloed is op het onderhoudsschema voor uw tillift(en), in hoogte verstelbare baden en andere hulpmiddelen voor het omhoog en omlaagbrengen van zorgvragers. De eigenaar moet voldoen aan de Lifting Operations and Lifting Equipment Regulations (LOLER) 1998 en de Provision and Use of Work Equipment Regulations (PUWER 98). Een schema van halfjaarlijkse grondige inspecties is opgesteld om aan de wet te voldoen. Gedetailleerde informatie is verkrijgbaar bij Arjo UK.

Onderdelenlijsten en bedradingschema's zijn op aanvraag verkrijgbaar bij Arjo.

Reserveonderdelen zijn verkrijgbaar bij Arjo.

Voor het vervangen van bepaalde onderdelen is speciaal gereedschap nodig. De eenvoudigste, veiligste en meest effectieve manier om uw tillift in goede staat te houden, is om de tillift te laten onderhouden door een servicetechnicus van Arjo die reserveonderdelen van Arjo gebruikt.

Neem voor informatie over onderhoud, inclusief reparatie- en onderhoudshandleidingen, en onderhoudscontracten contact op met Arjo.

Problemen oplossen

Problemen met de tillift	Oplossing
Afstandsbediening reageert niet.	<ul style="list-style-type: none"> Controleer de rode stopknop op het bedieningspaneel. Controleer de connector aan het snoer van de afstandsbediening. Controleer de conditie van de batterij (vervang de batterij door een volledig opgeladen batterij).
Knoppen 'Omhoog' en 'Omlaag' op bedieningspaneel reageren niet.	<ul style="list-style-type: none"> Controleer de rode stopknop op het bedieningspaneel. Controleer de conditie van de batterij (vervang de batterij door een volledig opgeladen batterij).
Elektrisch kanteljuk reageert niet.	<ul style="list-style-type: none"> Controleer de rode stopknop op het bedieningspaneel. Controleer of de afstandsbediening is aangesloten. Controleer of de het kanteljuk goed is geïnstalleerd.
De bedieningskast laat elke 30 seconden twee pieptonen horen.	<ul style="list-style-type: none"> Batterij is bijna leeg. Vervang door een opgeladen batterij.
De bedieningskast geeft drie pieptonen te horen en de lift wordt uitgeschakeld.	<ul style="list-style-type: none"> Batterij is bijna leeg. Vervang door een opgeladen batterij.
De bedieningskast laat een piep van 1 seconde horen terwijl de kleur van het handsetscherm tussen rood en zwart wisselt.	<ul style="list-style-type: none"> De lift is vergrendeld. Druk op de Omlaag-knop om de lift te ontgrendelen.
De bedieningskast geeft pieptonen te horen in andere dan de hierboven genoemde gevallen.	<ul style="list-style-type: none"> Neem contact op met Arjo voor onderhoud.
Actuator hapert tijdens omhoogbrengen.	<ul style="list-style-type: none"> Batterij is bijna leeg. Vervang de batterij door een opgeladen batterij. Overschrijd de toegestane tilbelasting niet.

Problemen met de batterijlader

Raadpleeg Wandgemonteerde batterijlader – Gebruiksaanwijzing 001-24257-**.

Batterijproblemen	Oplossing
De batterij is correct geplaatst, maar er branden geen lampjes.	<ul style="list-style-type: none"> Neem contact op voor service (de batterijlader is mogelijk defect).
Het gele indicatielampje gaat niet uit na meerdere uren opladen.	<ul style="list-style-type: none"> Vervang de batterij. Neem contact op met Arjo voor vervanging van de batterij.
In de batterijlader geplaatst geeft de batterij aan dat hij volledig is opgeladen, maar als hij in de tillift is geplaatst, werkt de batterij maar een paar keer.	<ul style="list-style-type: none"> Vervang de batterij. Neem contact op met Arjo voor vervanging van de batterij.

Etiketten

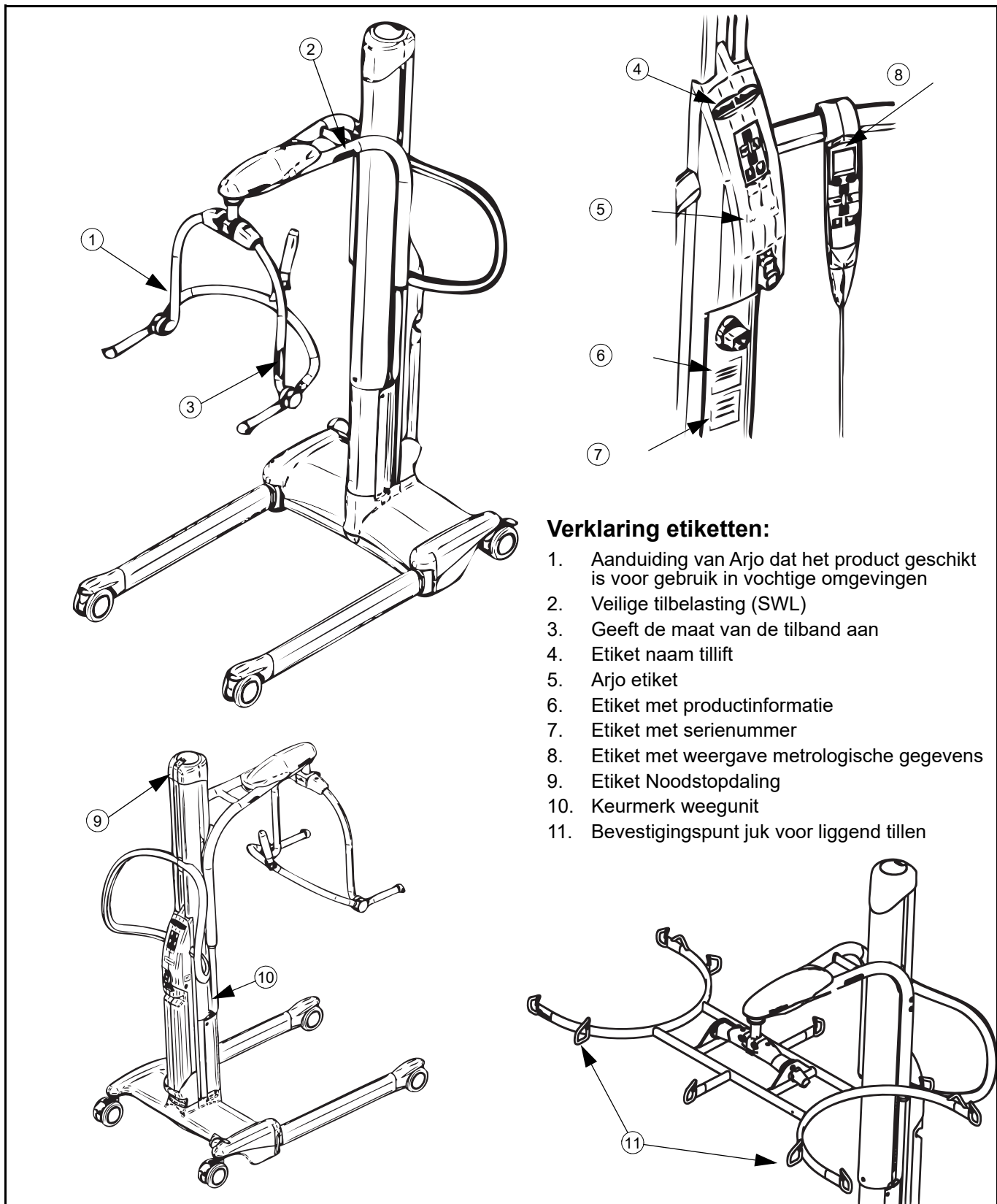

Verklaring etiketten:

1. Aanduiding van Arjo dat het product geschikt is voor gebruik in vochtige omgevingen
2. Veilige tilbelasting (SWL)
3. Geeft de maat van de tilband aan
4. Etiket naam tillift
5. Arjo etiket
6. Etiket met productinformatie
7. Etiket met serienummer
8. Etiket met weergave metrologische gegevens
9. Etiket Noodstopdaling
10. Keurmerk weegunit
11. Bevestigingspunt juk voor liggend tillen

Afb. 78

Technische specificaties

PRODUCTINFORMATIE		MAXI MOVE
Totaal gewicht (korte tilarm, zonder accessoires)	64,5 kg (142 lb)	
Tilbelasting (SWL)	Korte tilarm: 227 kg (500 lb) Lange tilarm: 130 kg (287 lb)	
Gewicht batterij	5,0 kg (11 lb)	
Draaicirkel	1222 mm (48 inch)	
Minimum vereiste deurbreedte	717 mm (28,25 inch) voor standaard onderstel (KMCS**) & verlaagd onderstel (KMCL**) & 770 mm (30 3/8 inch) voor extra verlaagd onderstel (KMCE**)	
Bedieningskrachten van stuurorganen	2,5-3 N	
ELEKTRISCH		
Beschermingsklasse	IPx7 - Afstandsbediening IP24 - MAXI MOVE	
Interne voeding	24 Vdc	
Type batterij	Oplaadbaar (luchtdichte loodaccu)	
Batterijvermogen	24 Vdc, 4,0 Ah tot 5,5 Ah	
Ingangsspanning batterijlader (onderdeelnr. NDA8200)	100 tot 240 Vac / 50 tot 60 Hz	
Stroombegrenzing omhoog & omlaag	12 ± 1 Amp.	
Bedrijfscyclus	15% - max. 2 min. continu gebruik	
Geluidsniveau omhoog	61,9 dBA	
Geluidsniveau omlaag	61,7 dBA	
Medische apparatuur	Type BF bescherming tegen elektrische schok in overeenstemming met IEC 60601-1	
Dit Arjo hulpmiddel voldoet aan de vereisten van IEC 60601-1-2 met betrekking tot elektromagnetische compatibiliteit. De MAXI MOVE voldoet aan de IEC 60601-1-normen, inclusief de toepasselijke secundaire normen en nationale afwijkingen. De MAXI MOVE voldoet ook aan de ISO 10535-norm (tenzij gebruikt in combinatie met een juk voor liggend tillen; zie 'Het gebruik van uw MAXI MOVE').		
WAARSCHUWING: Draagbare RF-communicatieapparatuur (inclusief randapparatuur zoals antennekabels en externe antennes) mogen niet dichterbij dan 30 cm bij enig onderdeel van de MAXI MOVE, inclusief kabels gespecificeerd door de fabrikant, worden gebruikt. Anders kan het gebeuren dat dit apparaat minder goed gaat functioneren. Zie het hoofdstuk 'Elektromagnetische Compatibiliteit' voor meer informatie.		
SPECIFICATIES DIGITALE WEEGUNIT		
Gewichtsklasse	227 kg (500 lb)	
Resolutie en type display	0,1 kg (0,2 lb), liquid crystal display	
Nauwkeurigheid (in gebruik)	Klasse III 2-50 kg ±50 g / 4-110 lb ±0,1 lb 50-200 kg ±100 g / 100-440 lb ±0,2 lb 200-227 kg ±150 g / 440-500 lb ±0,3 lb	
CONDITIES BIJ IN BEDRIJF EN BIJ OPSLAG		
Min./max. omgevingstemperatuur	Werking: 5 tot 40 °C (+41 tot +104 °F) Opslag: -25 tot 70 °C (-13 tot 158 °F)	
Relatieve luchtvochtigheid	Werking: 15 tot 93% (niet condenserend) Opslag: Tot 93% (niet-condenserend)	
Omgevingsluchtdruk	Werking: 795 hPa tot 1060 hPa (2000 m Max) Opslag: 500 hPa tot 1060 hPa	
WAARSCHUWING: De apparatuur is niet geschikt voor gebruik in de buurt van ontvlambare verdoevende gassen die zijn vermengd met lucht of zuurstof of met lachgas. Het gebruik van de MAXI MOVE in deze omgeving zou tot een explosie kunnen leiden. De lift zou intern een vonk kunnen creëren en het gas aansteken.		
VEILIGE VERWIJDERING AAN EINDE LEVENSDUUR		
Batterij	Opladbare, recyclebare, dichte loodaccu. Alle batterijen in het product moeten afzonderlijk worden gerecycled. Batterijen moeten worden verwijderd in overeenstemming met nationale of lokale voorschriften.	
Verpakking	Golfkarton: recyclebaar Geëxpandeerd polystyreen (EPS): recyclebaar	

Technische specificaties

De lift	Gescheiden en gerecycled. Componenten die voornamelijk bestaan uit verschillende soorten metaal (meer dan 90% metaal per gewicht), bijvoorbeeld tiljucken, rails, rechtopstaande steunen, enz., moeten als metaal worden gerecycled.
Elektrische en elektronische componenten	Liftsystemen met elektrische of elektronische componenten of met een elektrisch snoer moeten uit elkaar worden gehaald en conform Afgedankte Elektrische en Elektronische Apparatuur (AEEA = WEEE) of in overeenstemming met lokale of nationale voorschriften worden gerecycled.
Tilbanden	Tilbanden, inclusief polsteringen en eventuele andere textielen of polymeren of plastic materialen enz. moeten worden gesorteerd als ontvlambaar afval.

Afmetingen tillift

- 1) AFMETINGEN TILLIFT ZONDER BELASTING
- 2) TOLERANTIES AFMETINGEN: ± 10 mm (3/8 inch)

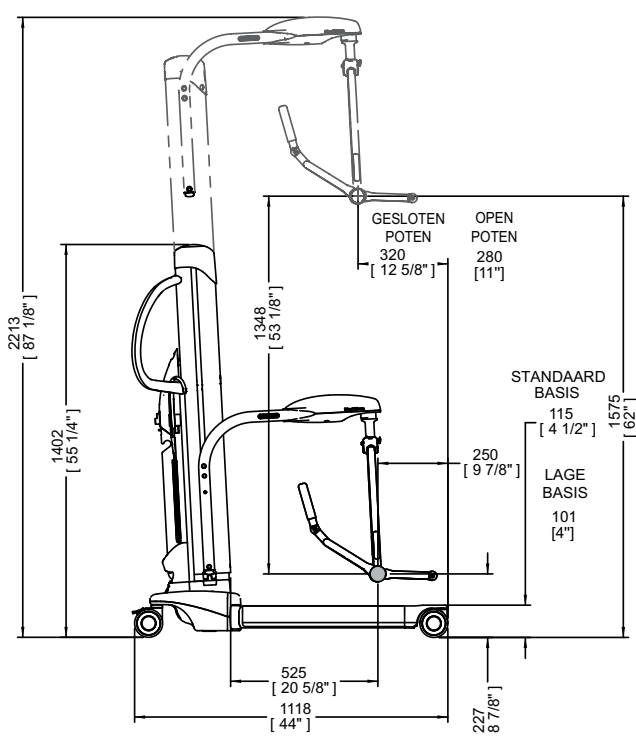

MET DPS TILJUK STANDAARD BASIS & LAGE BASIS (STANDAARD ZWAAIARM)

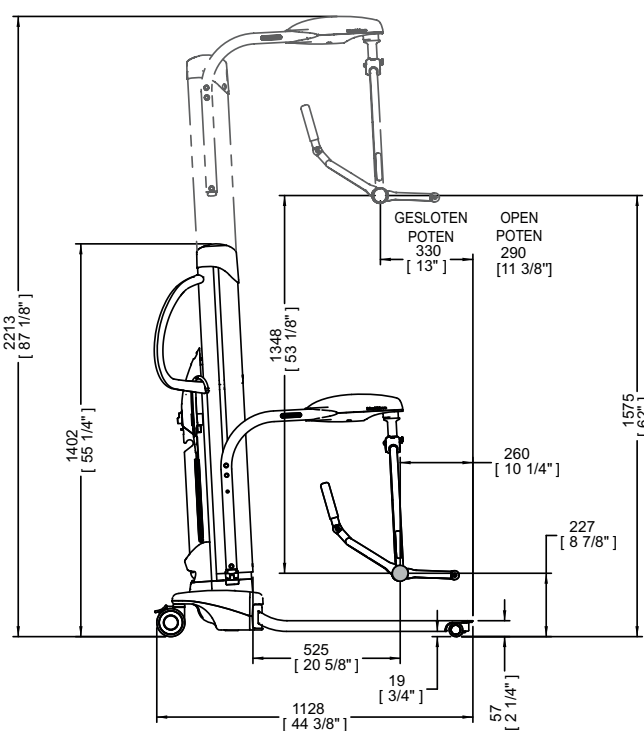

MET DPS TILJUK STANDAARD BASIS & EXTRA LAGE BASIS (STANDAARD ZWAAIARM)

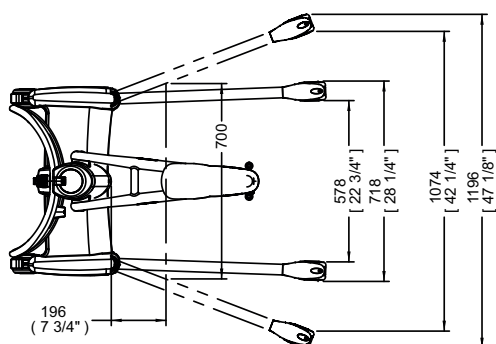

BASISAFMETINGEN
(STANDAARD BASIS & LAGE BASIS)

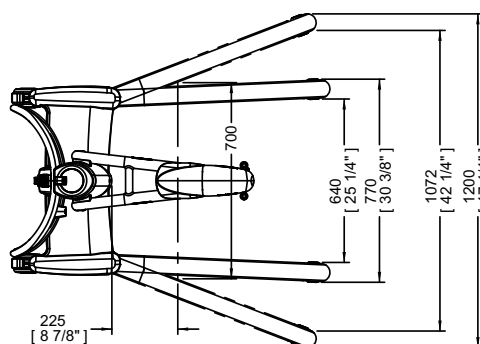

BASISAFMETINGEN
(EXTRA LAGE BASIS)

Technische specificaties

Afmetingen tillift

- 1) AFMETINGEN TILLIFT ZONDER BELASTING
- 2) TOLERANTIES AFMETINGEN: ± 10 mm (3/8 inch)

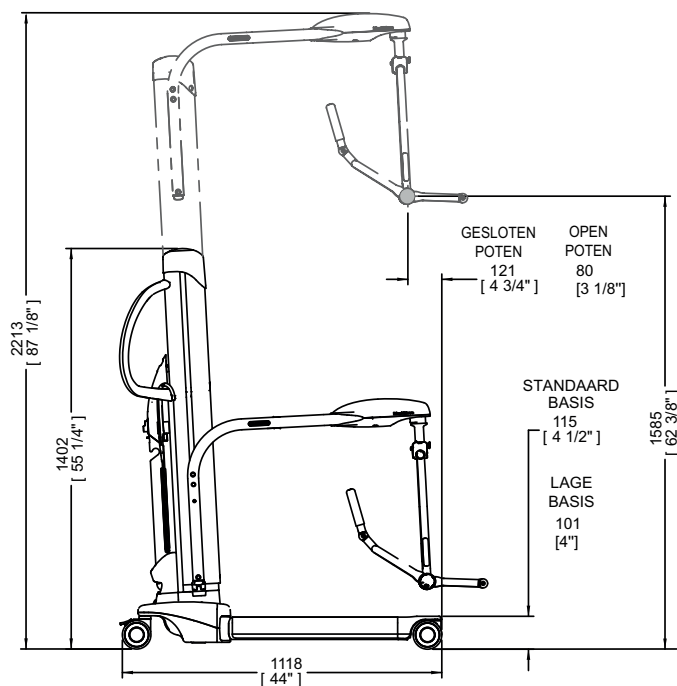

MET DPS TILJUK STANDAARD BASIS & LAGE BASIS (VERLENDE TILARM)

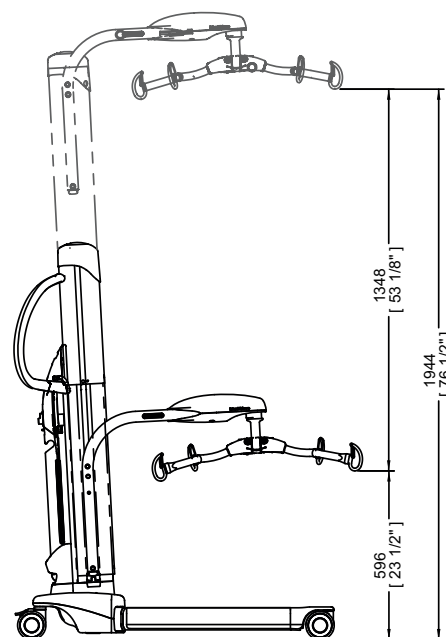

MET 4-PUNTS TILJUK

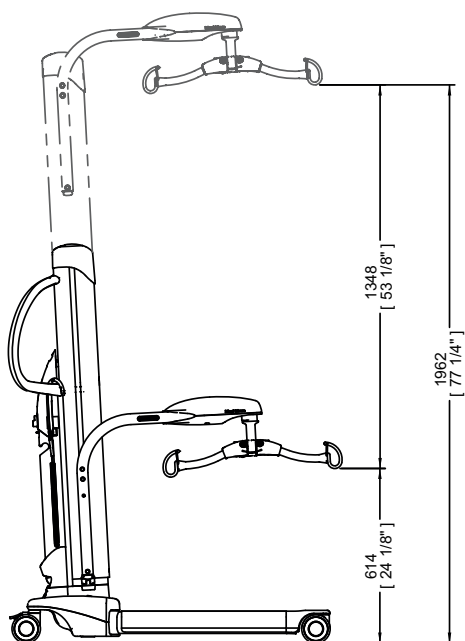

MET 2-PUNTS TILJUK

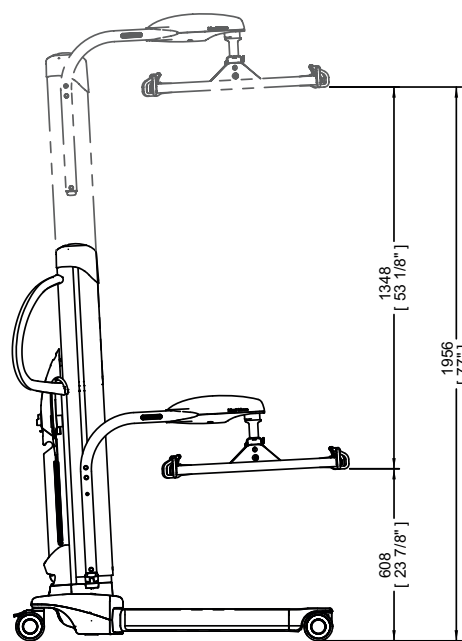

MET STRETCHER TILJUK

Afb. 79

Appendix – Configuraties zwaartekrachtcode weegunit

Bij MAXI MOVE tilliften die in Europa worden verkocht inclusief weegunit is de conformiteit van de weegunit aan de bepalingen van richtlijn 90/384/EEG, zoals gewijzigd, vastgesteld op grond van de in norm EN45501-8.2 genoemde tests. Deze geverifieerde conformiteit geldt alleen voor de plaats van gebruik, omdat de zwaartekracht vóór levering van de unit is aangepast en op het etiket van de unit is vastgelegd middels de ijkings- en zwaartekracht teller.

Een zwaartekrachtcode van 2 cijfers wordt aan de weegunit toegewezen op grond van de geografische locatie waar de weegunit wordt gebruikt. Deze code kan worden opgevraagd door de onderstaande stap te volgen.

OPMERKING: Als de vooringestelde code 99 is, betekent dit dat de weegunit is afgesteld op de exacte breedte- en hoogtegraad voor de specifieke geografische locatie waar de unit wordt gebruikt.

OPMERKING: Zwaartekrachtcodes kunnen niet worden gewijzigd via het bedieningsmenu. Neem voor meer informatie contact op met ARJO.

Configuratie zwaartekrachtcode bekijken

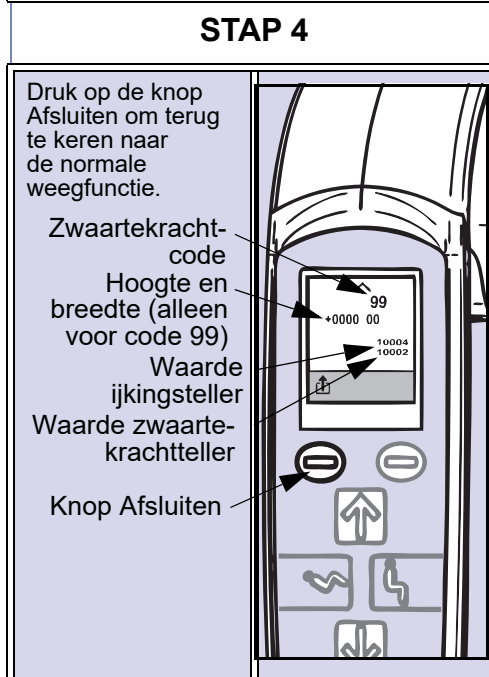
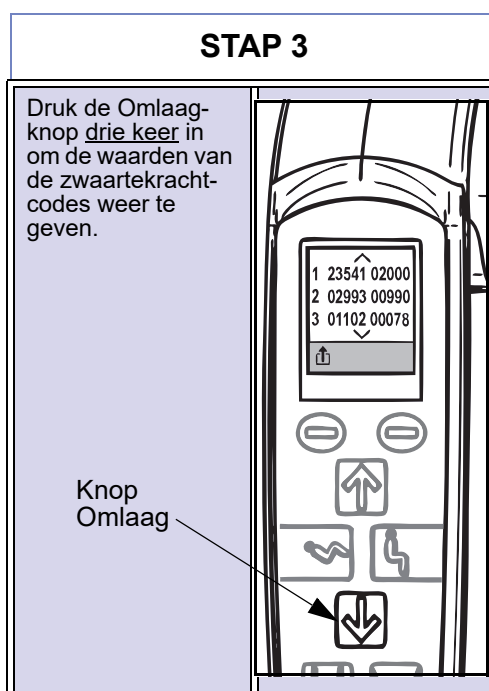
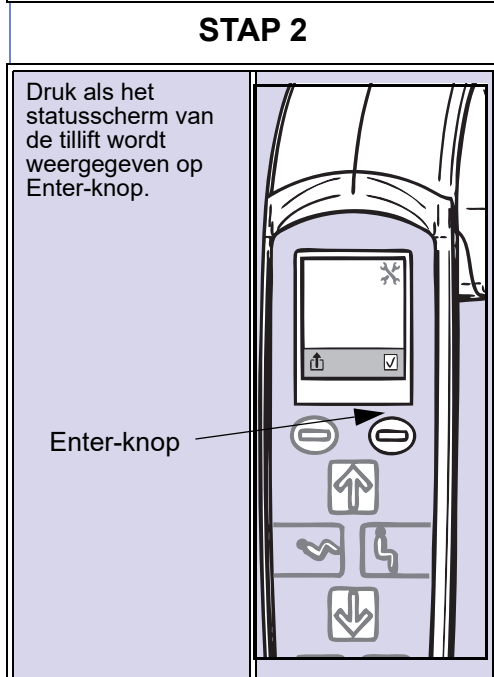

Elektromagnetische compatibiliteit

Elektromagnetische naleving

De MAXI MOVE is getest op naleving van de huidige wettelijke normen betreffende het vermogen om elektromagnetische interferentie (EMI) van externe bronnen te blokkeren.

Niettemin kunnen bepaalde procedures helpen elektromagnetische interferentie verder te verlagen:

- Zorg dat andere apparaten op afdelingen voor zorgvragerbewaking en/of life-support voldoen aan de aanvaarde emissienormen.
- Plaats elektro-medische apparaten op zo groot mogelijke afstand van elkaar. Apparaten met groot vermogen kunnen elektromagnetische interferentie produceren waardoor de lift wordt gestoord.

Voor meer informatie inzake het beheer van de elektromagnetische omgeving van de unit, raadpleeg *AMI TIR 18-1997 – Guidance on Electromagnetic Compatibility of Medical Devices for Clinical/Biomedical Engineers*.

WAARSCHUWING: Als u andere accessoires, kabels en reserveonderdelen gebruikt dan die door Arjo worden gespecificeerd of geleverd, kan dit leiden tot hogere elektromagnetische emissies of lagere elektromagnetische immuniteit van deze apparatuur met onjuiste werking als gevolg.

WAARSCHUWING: Gebruik van deze apparatuur naast of gestapeld met andere apparatuur moet worden vermeden, aangezien het kan leiden tot een onjuiste werking. Als dergelijk gebruik nodig is, moet deze apparatuur en de andere apparatuur worden waargenomen om te verifiëren dat ze normaal werken.

WAARSCHUWING: Het hulpmiddel kan radiostoringen veroorzaken of de werking van apparatuur in de naaste omgeving verstoren. Het kan nodig zijn om maatregelen te treffen, zoals het draaien of verplaatsen van het apparaat of het afschermen van de locatie.

Elektromagnetische emissies

Aanwijzingen en verklaring van de fabrikant - Elektromagnetische emissies – voor alle apparatuur en systemen

De MAXI MOVE is bedoeld voor gebruik in de hieronder gespecificeerde elektromagnetische omgeving. De klant of de gebruiker van de MAXI MOVE moet ervoor zorgen dat de apparatuur in een dergelijke omgeving wordt gebruikt.

Emissietest	Conformiteit	Elektromagnetische omgeving – richtsnoer
RF-emissies CISPR 11	Groep 1	De MAXI MOVE gebruikt RF-energie alleen voor de interne functies. Daarom zijn de RF-emissies erg laag en zullen deze waarschijnlijk geen storingen veroorzaken in elektronische apparatuur in de omgeving.
RF-emissies CISPR 11	Klasse B	De MAXI MOVE is geschikt voor gebruik in alle instellingen, inclusief woonhuizen en instellingen die rechtstreeks zijn aangesloten op het openbare laagspanningsnetwerk dat gebouwen met een woonfunctie van stroom voorziet.

Elektromagnetische compatibiliteit

Elektromagnetische immuniteit

Aanwijzingen en verklaring van de fabrikant - Elektromagnetische immuniteit – voor alle apparatuur en systemen

De MAXI MOVE is bedoeld voor gebruik onder de hieronder aangegeven elektromagnetische omgeving. De klant of de gebruiker van de MAXI MOVE moet ervoor zorgen dat de apparatuur in een dergelijke omgeving wordt gebruikt.

Immuniteitstest	IEC 60601-testniveau	Conformiteitsniveau	Elektromagnetische omgeving – richtsnoer
Elektrostatische ontlading (ESD) IEC 61000-4-2	± 8 kV contact ± 2 kV, ± 4 kV, ± 8 kV, ± 15 kV lucht	± 8 kV contact ± 2 kV, ± 4 kV, ± 8 kV, ± 15 kV lucht	Vloeren moeten hout, beton of keramische tegels zijn. Als vloeren zijn bedekt met synthetisch materiaal moet de relatieve vochtigheid minimaal 30% bedragen.
Geleide RF IEC 61000-4-6	3 V buiten ISM-banden tussen 0,15 - 80 MHz 6 V binnen ISM-banden en amateurradiobanden tussen 0,15 - 80 MHz	3 V buiten ISM-banden tussen 0,15 - 80 MHz 6 V binnen ISM-banden en amateurradiobanden tussen 0,15 - 80 MHz	n.v.t.
Uitgestraalde RF IEC 61000-4-3	10 V/m 80 MHz tot 2,7 GHz	10 V/m 80 MHz tot 2,7 GHz	n.v.t.
Elektrische snelle transiënten/ stootspanning IEC 61000-4-4	±1 kV voor ingangs-/ uitgangspoorten 100 kHz herhalingsfrequentie	±1 kV voor ingangs-/ uitgangspoorten 100 kHz herhalingsfrequentie	De netvoeding moet die van een kantoor- of ziekenhuisomgeving zijn.
Netfrequentie (50/60 Hz) magnetisch veld IEC 61000-4-8	30 A/m 50/60 Hz	30 A/m 50/60 Hz	Magnetische velden met stroomfrequentie dienen niveaus te hebben die kenmerkend zijn voor een normale locatie in een normale bedrijfs- of ziekenhuisomgeving.
Nabijheidsvelden vanaf draadloze RF- communicatie- apparatuur IEC 61000-4-3 (vervolg)	380 - 390 MHz 27 V/m; PM 50%; 18 Hz 430 - 470 MHz 28 V/m; (FM ±5 kHz, 1 kHz sine) PM; 18 Hz 704 - 787 MHz 9 V/m; PM 50%; 217 Hz	380 - 390 MHz 27 V/m; PM 50%; 18 Hz 430 - 470 MHz 28 V/m; (FM ±5 kHz, 1 kHz sine) PM; 18 Hz 704 - 787 MHz 9 V/m; PM 50%; 217 Hz	n.v.t.

Elektromagnetische compatibiliteit

Immunitiestest	IEC 60601-testniveau	Conformiteitsniveau	Elektromagnetische omgeving – richtsnoer
(vervolg) Nabijheidsvelden vanaf draadloze RF- communicatie- apparatuur IEC 61000-4-3	800 - 960 MHz 28 V/m; PM 50%; 18 Hz	800 - 960 MHz 28 V/m; PM 50%; 18 Hz	n.v.t.
	1700 - 1990 MHz 28 V/m; PM 50%; 217 Hz	1700 - 1990 MHz 28 V/m; PM 50%; 217 Hz	
	2400 - 2570 MHz 28 V/m; PM 50%; 217 Hz	2400 - 2570 MHz 28 V/m; PM 50%; 217 Hz	
	5100 - 5800 MHz 9 V/m; PM 50%; 217 Hz	5100 - 5800 MHz 9 V/m; PM 50%; 217 Hz	

Opzettelijk leeg gelaten

AUSTRALIA

Arjo Australia
Building B, Level 3
11 Talavera Road
Macquarie Park, NSW, 2113,
Australia
Phone: 1800 072 040

BELGIQUE / BELGIË

Arjo Belgium
Evenbroekveld 16
9420 Erpe-Mere
Phone: +32 (0) 53 60 73 80
Fax: +32 (0) 53 60 73 81
E-mail: info.belgium@arjo.com

BRASIL

Arjo Brasil Equipamentos Médicos Ltda
Rua Marina Ciufuli Zanfelice, 329 PB02
Galpão - Lapa
São Paulo – SP – Brasil
CEP: 05040-000
Phone: 55-11-3588-5088
E-mail: vendas.latam@arjo.com
E-mail: servicios.latam@arjo.com

CANADA

Arjo Canada Inc.
90 Matheson Boulevard West
Suite 300
CA-MISSISSAUGA, ON, L5R 3R3
Tel/Tél: +1 905 238 7880
Free: +1 800 665 4831 Institutional
Free: +1 800 868 0441 Home Care
Fax: +1 905 238 7881
E-mail: info.canada@arjo.com

ČESKÁ REPUBLIKA

Arjo Czech Republic s.r.o.
Na Strži 1702/65
140 00 Praha
Czech Republic
Phone No: +420225092307
e-mail: info.cz@arjo.com

DANMARK

Arjo A/S
Vassingerødvej 52
DK-3540 LYNGE
Tel: +45 49 13 84 86
Fax: +45 49 13 84 87
E-mail:
dk_kundeservice@arjo.com

DEUTSCHLAND

Arjo GmbH
Peter-Sander-Strasse 10
DE-55252 MAINZ-KASTEL
Tel: +49 (0) 6134 186 0
Fax: +49 (0) 6134 186 160
E-mail: info-de@arjo.com

ESPAÑA

ARJO IBERIA S.L.
Poligono Can Salvatella
c/ Cabanyes 1-7
08210 Barberà del Valles
Barcelona - Spain
Telefono 1: +34 900 921 850
Telefono 2: +34 931 315 999

FRANCE

Arjo SAS
2 Avenue Alcide de Gasperi
CS 70133
FR-59436 RONCQ CEDEX
Tél: +33 (0) 3 20 28 13 13
Fax: +33 (0) 3 20 28 13 14
E-mail: info.france@arjo.com

HONG KONG

Arjo Hong Kong Limited
Room 411-414, 4/F, Manhattan Centre,
8 Kwai Cheong Road, Kwai Chung, N.T.,
HONG KONG
Tel: +852 2960 7600
Fax: +852 2960 1711

ITALIA

Arjo Italia S.p.A.
Via Giacomo Peroni 400-402
IT-00131 ROMA
Tel: +39 (0) 6 87426211
Fax: +39 (0) 6 87426222
E-mail: Italy.promo@arjo.com

MIDDLE EAST

Arjo Middle East FZ-LLC
Office 908, 9th Floor,
HQ Building, North Tower,
Dubai Science Park,
Al Barsha South
P.O Box 11488, Dubai,
United Arab Emirates
Direct +971 487 48053
Fax +971 487 48072
Email: Info.ME@arjo.com

NEDERLAND

Arjo Nederland BV
Biezenwei 21
4004 MB TIEL
Postbus 6116
4000 HC TIEL
Tel: +31 (0) 344 64 08 00
Fax: +31 (0) 344 64 08 85
E-mail: info.nl@arjo.com

NEW ZEALAND

Arjo Ltd
34 Vestey Drive
Mount Wellington
NZ-AUCKLAND 1060
Tel: +64 (0) 9 573 5344
Free Call: 0800 000 151
Fax: +64 (0) 9 573 5384
E-mail: nz.info@Arjo.com

NORGE

Arjo Norway AS
Olaf Helsets vei 5
N-0694 OSLO
Tel: +47 22 08 00 50
Faks: +47 22 08 00 51
E-mail: no.kundeservice@arjo.com

ÖSTERREICH

Arjo Austria GmbH
Lemböckgasse 49 / Stiege A / 4.OG
A-1230 Wien
Tel: +43 1 8 66 56
Fax: +43 1 866 56 7000

POLSKA

Arjo Polska Sp. z o.o.
ul. Ks Piotra Wawrzyniaka 2
PL-62-052 KOMORNIKI (Poznań)
Tel: +48 61 662 15 50
Fax: +48 61 662 15 90
E-mail: arjo@arjo.com

PORTUGAL

Arjo em Portugal
MAQUET Portugal, Lda.
(Distribudor Exclusivo)
Rua Poeta Bocage n.º 2 - 2G
PT-1600-233 Lisboa
Tel: +351 214 189 815
Fax: +351 214 177 413
E-mail: Portugal@arjo.com

SUISSE / SCHWEIZ

Arjo Switzerland AG
Fabrikstrasse 8
Postfach
CH-4614 HÄGENDORF
Tél/Tel: +41 (0) 61 337 97 77
Fax: +41 (0) 61 311 97 42

SUOMI

Arjo Scandinavia AB
Riihitontuntie 7 C
02200 Espoo
Finland
Puh: +358 9 6824 1260
E-mail: Asiakaspalvelu.finland@arjo.com

SVERIGE

Arjo International HQ
Hans Michelsensgatan 10
SE-211 20 MALMÖ
Tel: +46 (0) 10 494 7760
Fax: +46 (0) 10 494 7761
E-mail: kundservice@arjo.com

UNITED KINGDOM

Arjo UK and Ireland
Houghton Hall Park
Houghton Regis
UK-DUNSTABLE LU5 5XF
Tel: +44 (0) 1582 745 700
Fax: +44 (0) 1582 745 745
E-mail: sales.admin@arjo.com

USA

Arjo Inc.
2349 W Lake Street Suite 250
US-Addison, IL 60101
Tel: +1 630 307 2756
Free: +1 800 323 1245 Institutional
Free: +1 800 868 0441 Home Care
Fax: +1 630 307 6195
E-mail: us.info@arjo.com

JAPAN

Arjo Japan K.K.
東京都港区虎ノ門三丁目7番8号
ランディック第2虎ノ門ビル9階
Tel: +81 (0)3-6435-6401
Fax: +81 (0)3-6435-6402
E-mail: info.japan@arjo.com

At Arjo, we are committed to improving the everyday lives of people affected by reduced mobility and age-related health challenges. With products and solutions that ensure ergonomic patient handling, personal hygiene, disinfection, diagnostics, and the effective prevention of pressure ulcers and venous thromboembolism, we help professionals across care environments to continually raise the standard of safe and dignified care. Everything we do, we do with people in mind.



ArjoHuntleigh AB
Hans Michelsensgatan 10
211 20 Malmö, Sweden
www.arjo.com

arjo



001.25060.NL

CE
2797